

PROYECTO DE URBANIZACIÓN DE LA UA-03 SES SALINES
 el Vies des Tren, la Pau, Cosme Pontell y Homer, Ses Salines, Iles Balears

Junta de Compensación de la Unidad de Actuación en Suelo Urbano UA-03 Ses Salines Ses Salines, Iles Balears
 nº de port
 Marcos Leo Nicolás Fischer

ARQ PROJECTS & PARTNERS
 Juan Tolo Seguí Gamardell
 (autor material y representante legal)
 Av. Cosme Salent, 2, 1^{er} - Palma - 07003
 +34 971730500 - juantolosegui@gmail.com

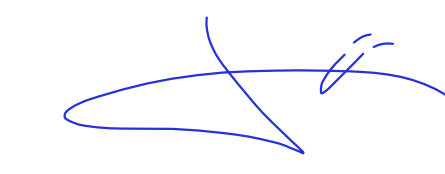

capítulo
EMPLAZAMIENTO
 plano de
 SITUACION Y EMLAZAMIENTO

MAYO 2022
 escala
 1:500

modificación

archivo
 220197-UA-03.dwg

Em-01
 ARQ PROJECTS & PARTNERS, S.L.P.U.

EMPLAZAMIENTO DEL ÁMBITO ESC. 1:5000



línea	POZO DE INICIO DE TRAMO	EBAP EN ALTA
RED PLUVIAL	POZO EXISTENTE OCULTO	EBAR EN BAJA
RED PLUVIAL IMPULSADA	POZO DE REGISTRO	EBAR EN ALTA
RED RESIDUAL	REJA O INBOYRAL	EBAR EN BAJA
RED RESIDUAL IMPULSADA	EDAR	EB NO GESTIONADA
RED UNITARIA		EB FUERA DE SERVICIO
RED UNITARIA IMPULSADA		

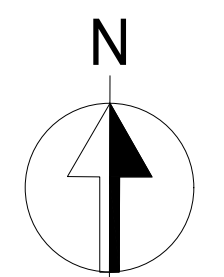

PROYECTO DE URBANIZACIÓN DE LA
 UA-03 SES SALINES
 el Vias des Tren, la Pau, Cosme Portaill y Homer, Ses Salines, l'ile
 Balneari

Junta de Compensación de la Unidad de
 Actuación en Suelo Urbano UA-03 Ses Salines
 Ses Salines, l'ile Balneari

no per
 Marcos Leo Nicolás Fischer

ARQ PROJECTS & PARTNERS

Juan Tolo Seguí Garrigós
 (autor material y representante legal)
 Av. Comte Salent, 2, 1^{er} - Palma - 07003
 +34 971730000 - juan@arqprojects.com

ESTADO ACTUAL
 plano de
 DRENAJE Y SANEAMIENTO

MAYO 2022
 escala
 1:200

modificación

archivo
 22019T-UA-03.dwg

EA-02
 ARQ PROJECTS & PARTNERS, S.L.P.U.



SÍMBOLOS	
FC, FD, FE	POZO
PE, PVC	DEPÓSITO
Ø 4 - 60	BOMBA
Ø 60 - 63	REGULADORA
Ø 70 - 90	CONTADOR
Ø 100 - 110	FILTRO
Ø 125	VÁLVULA ABIERTA
Ø 140 - 150	VÁLVULA CERRADA
Ø 160 - 180	VÁLVULA DE RETENCIÓN
Ø 200	DESCARGA
Ø 225 - 250	TAPÓN
Ø 300 - 400	HIDRANTE ENTERRADO
Ø > 400	HIDRANTE SUPERFICIAL
	VENTOSA
	BOCA DE RIEGO
	PUNTO DE PRESIÓN
	ACOMETIDA

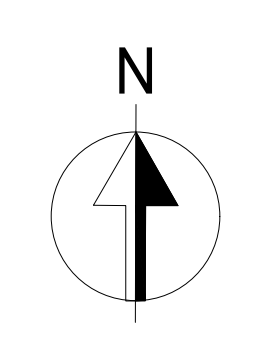

PROYECTO DE URBANIZACIÓN DE LA
 UA-03 SES SALINES
 el Vias del Tren, la Pau, Cosme Portiè y Homer, Ses Salines, Illa de Bèrrer

Junta de Compensación de la Unidad de
 Actuación en Suelo Urbano UA-03 Ses Salines
 Ses Salines, Illa de Bèrrer

no per
 Marcos Leo Nicolás Fischer

ARQ PROJECTS & PARTNERS
 Juan Tolo Segal Garrigós
 (autor material y representante legal)
 Av. Cosme Salent, 2, 1^{er} - Palma - 07003
 +34 971730000 - juantolosegal@gmail.com

ESTADO ACTUAL
 plano de
 ABASTECIMIENTO

MAYO 2022
 escala
 1:200

modificación

archivo
 220197-UA-03-003

EA-03
 ARQ PROJECTS & PARTNERS, S.L.P.U.

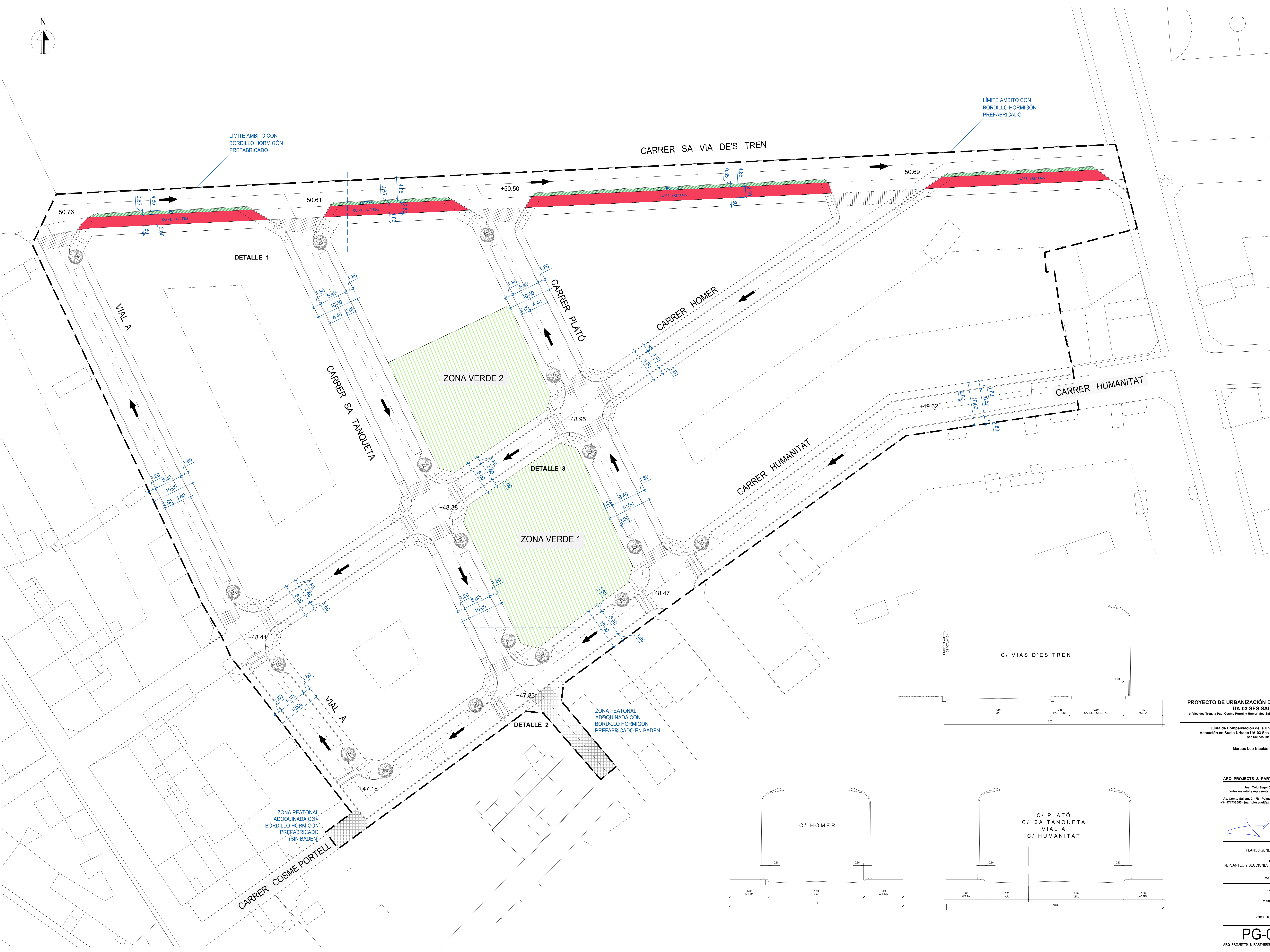
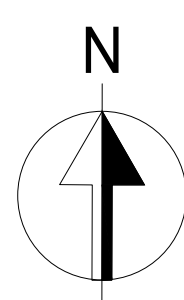

LÍMITE AMBITO CON BORDILLO HORMIGÓN PREFABRICADO

LÍMITE AMBITO CON BORDILLO HORMIGÓN PREFABRICADO

DETALLE 1

DETALLE 3

DETALLE 2

ZONA PEATONAL ADOQUINADA CON BORDILLO HORMIGÓN PREFABRICADO (SIN BADEN)

ZONA PEATONAL ADOQUINADA CON BORDILLO HORMIGÓN PREFABRICADO EN BADEN

LÍMITE DEL AMBITO DE ACTUACIÓN

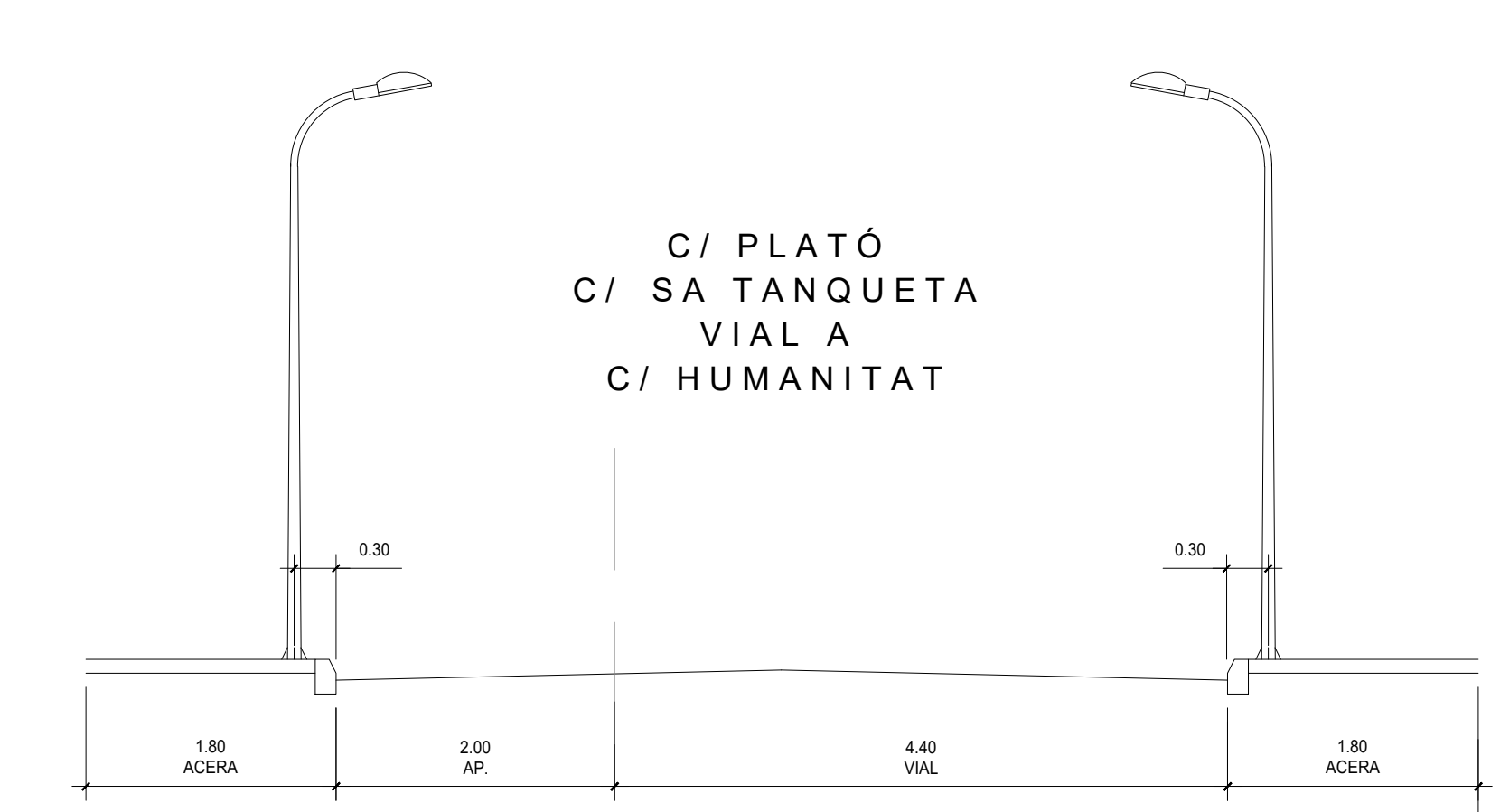
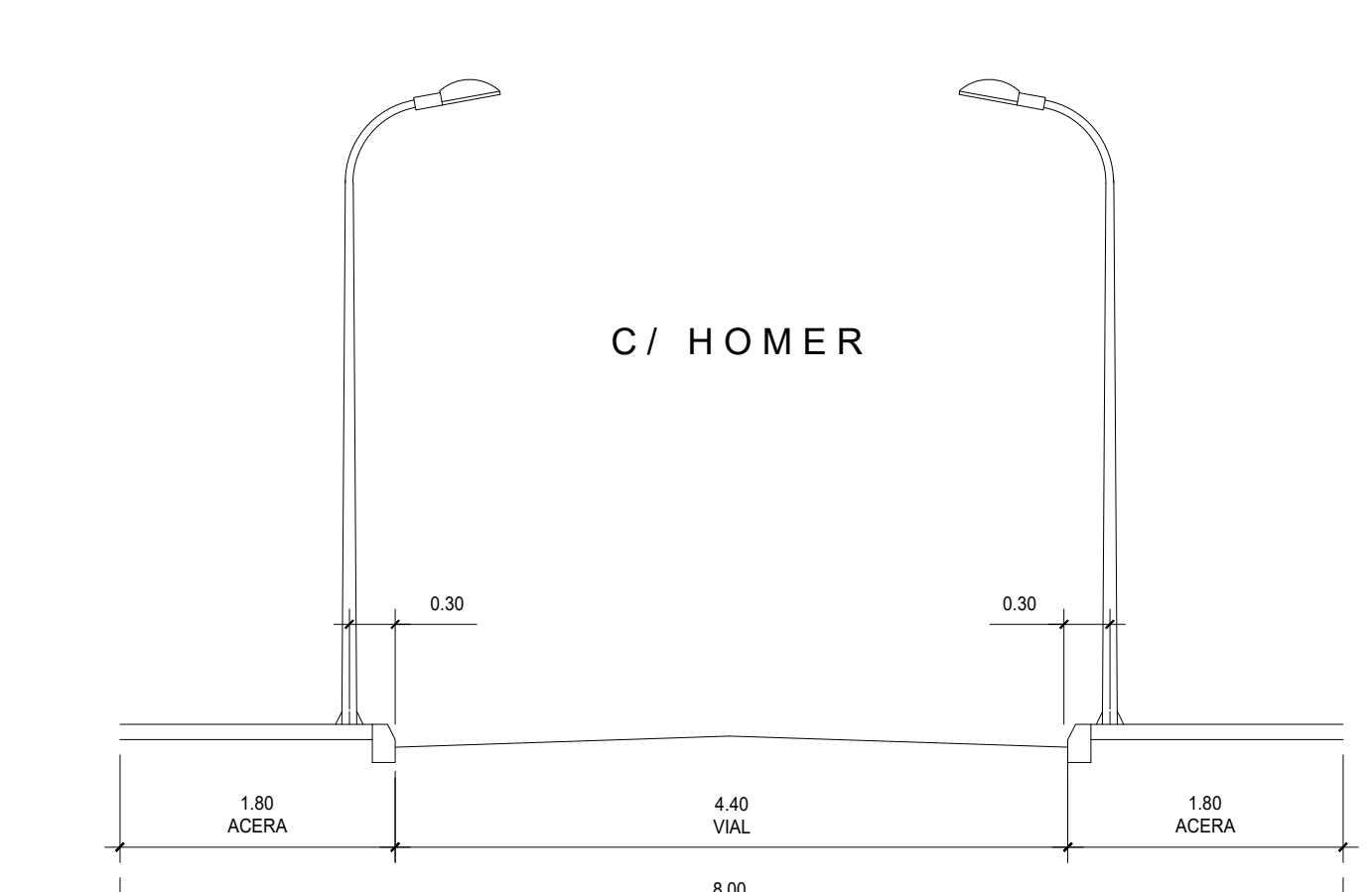
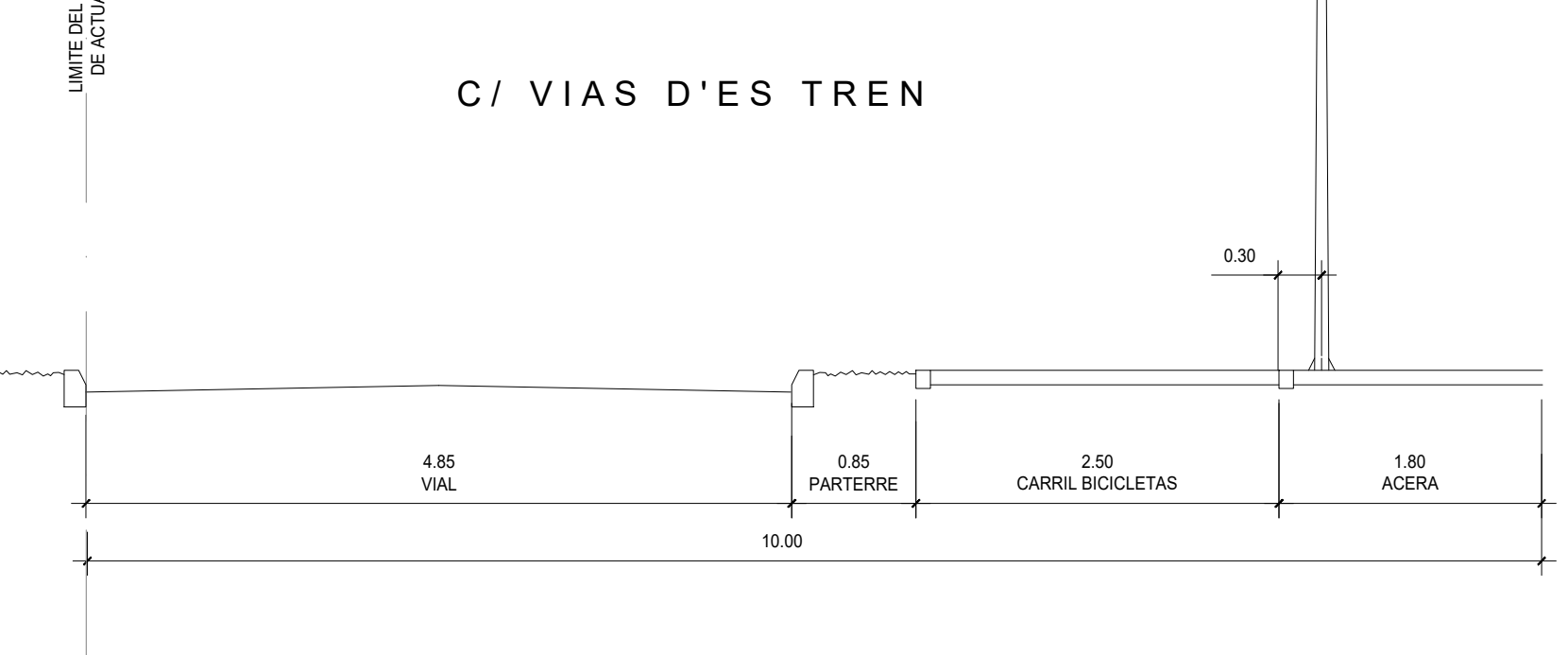

PROYECTO DE URBANIZACIÓN DE LA UJA-03 SES SALINES

Junta de Compensación de la Unidad de Actuación en Suelo Urbano UJA-03 Ses Salines

ARQ PROJECTS & PARTNERS
Juan Tolo Seguí Gamardí
(autor material y representante legal)
Av. Cosme Salent, 2, 1º B - Palma - 07003
+34 971730000 - juantolosegui@gmail.com

capítulo PLANOS GENERALES
plano de REPLANTEO Y SECCIONES VIALES

MAYO 2022
escala 1:200 - 1:50
modificación

archivo 22019T-UA-03-04.dwg

PG-01
ARQ PROJECTS & PARTNERS, S.L.P.U.

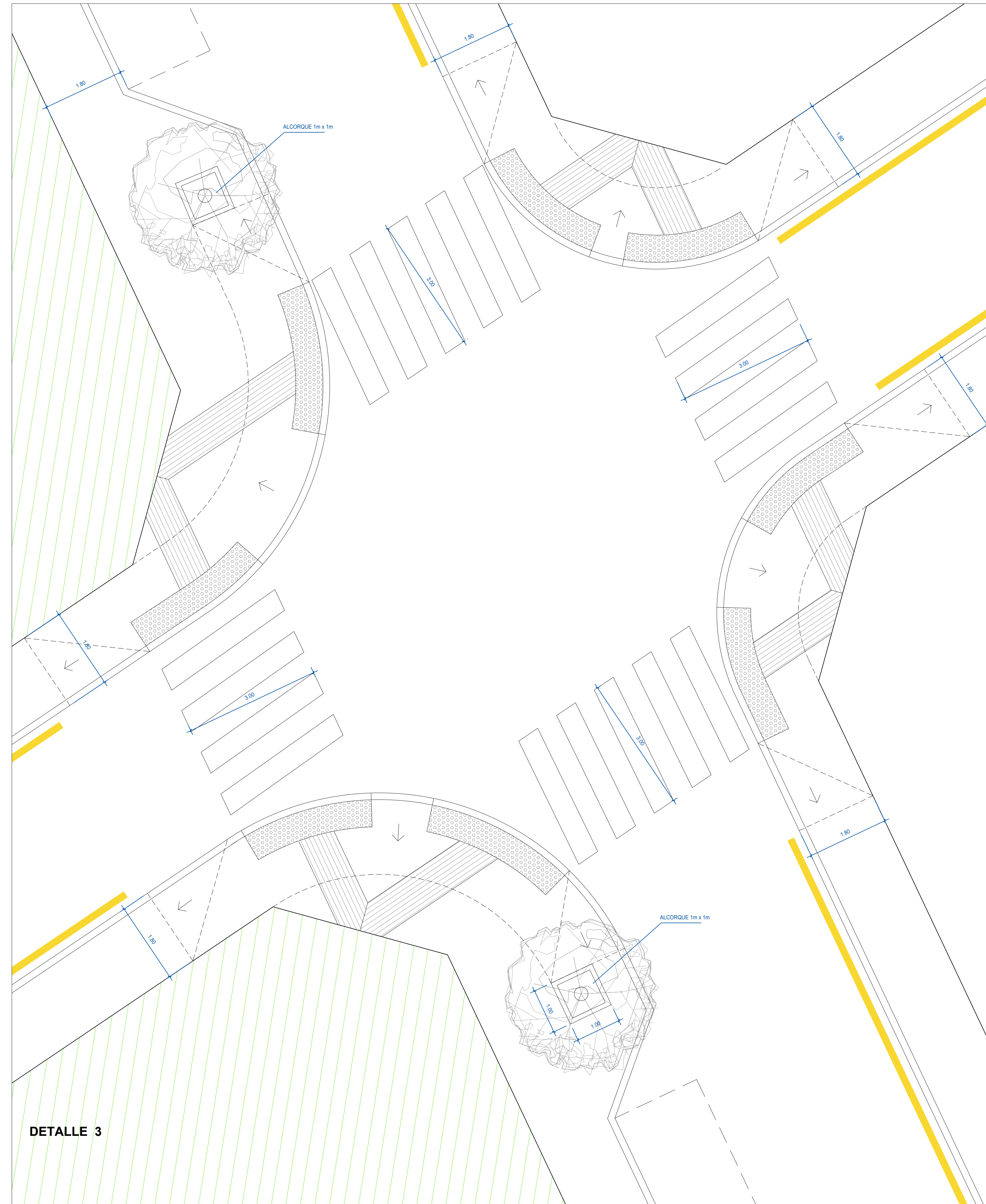
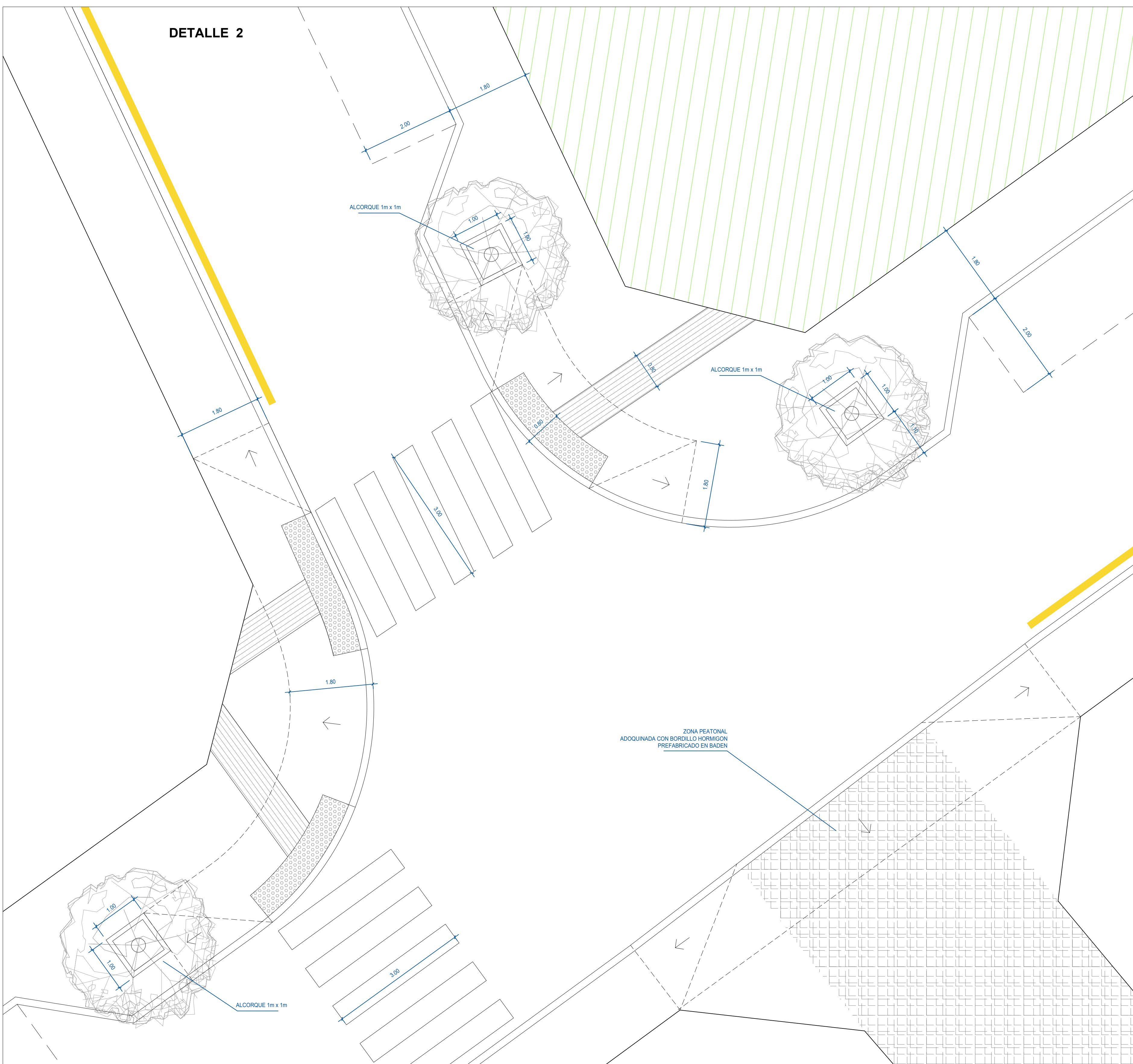
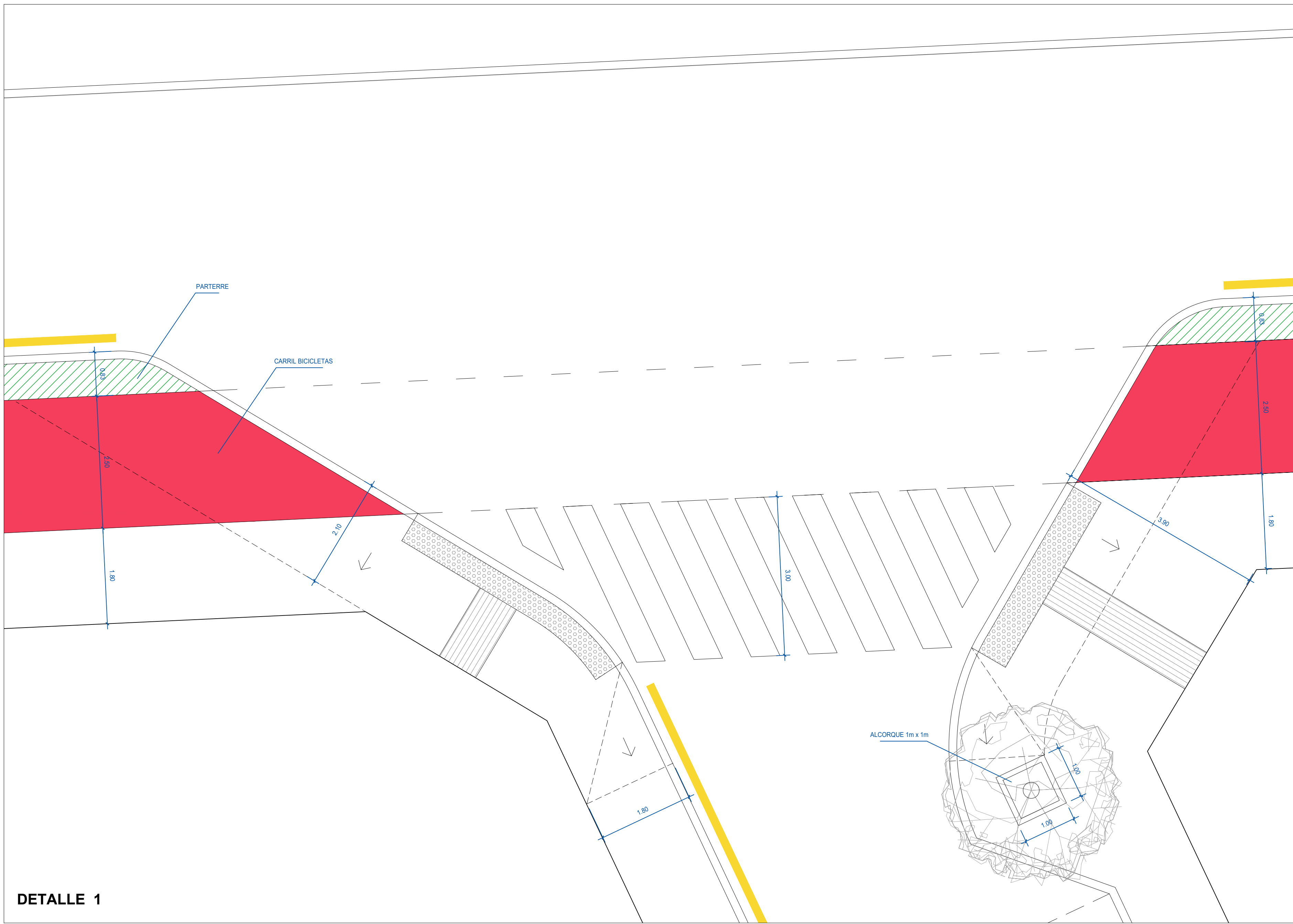

Tipus: 04-GUALS PERPENDICULARS QUE SOBRESURTEN DE FAÇANA

Característiques:

- Segons art 20 de l'Ordre VIV 561 o supletòria.
- Gual format per 3 plans inclinats de pendent màx. 10%
- Amplada mín. del planol inclinat del gual a cota de calçada serà de mín. 1,80 m.
- Paviment de botons de 0,60 m d'amplada. Però es procurarà acompanyar el paviment de botons de 0,60m d'amplada fins al límit dels passos de vianants. En cas de poder aconseguir-ho es respectarà el mínim de 1,80m
- Paviment direccional de 0,80 m d'amplada
- Paviment direccional fins a façana o element vertical que ho materialitzi
- Paintura pas de peatons d'amplada no inferior a la dels guals que els limiten

Croquis:

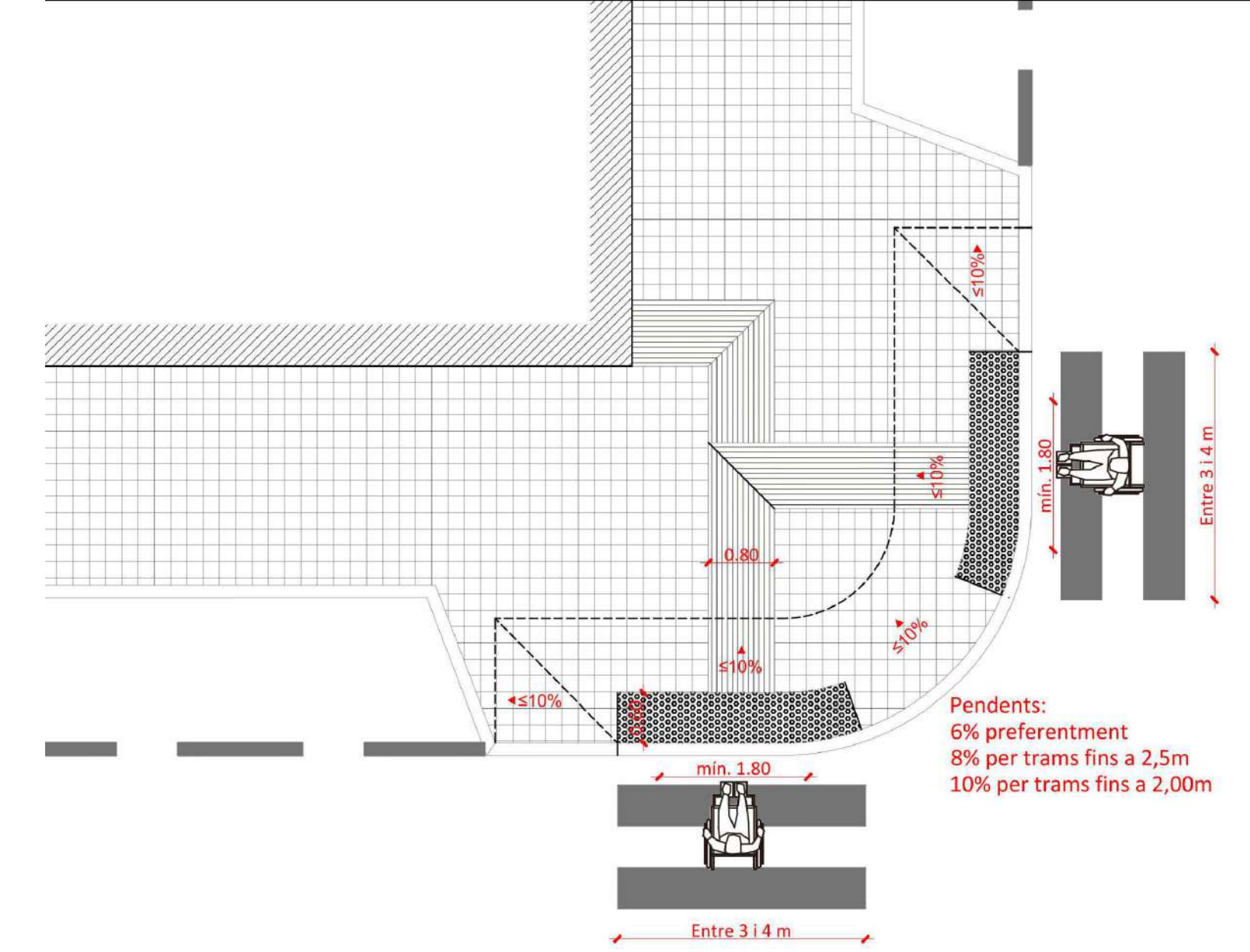

Tipus: CASUÍSTICA INCLINADA- GUALS

Característiques:

Croquis:

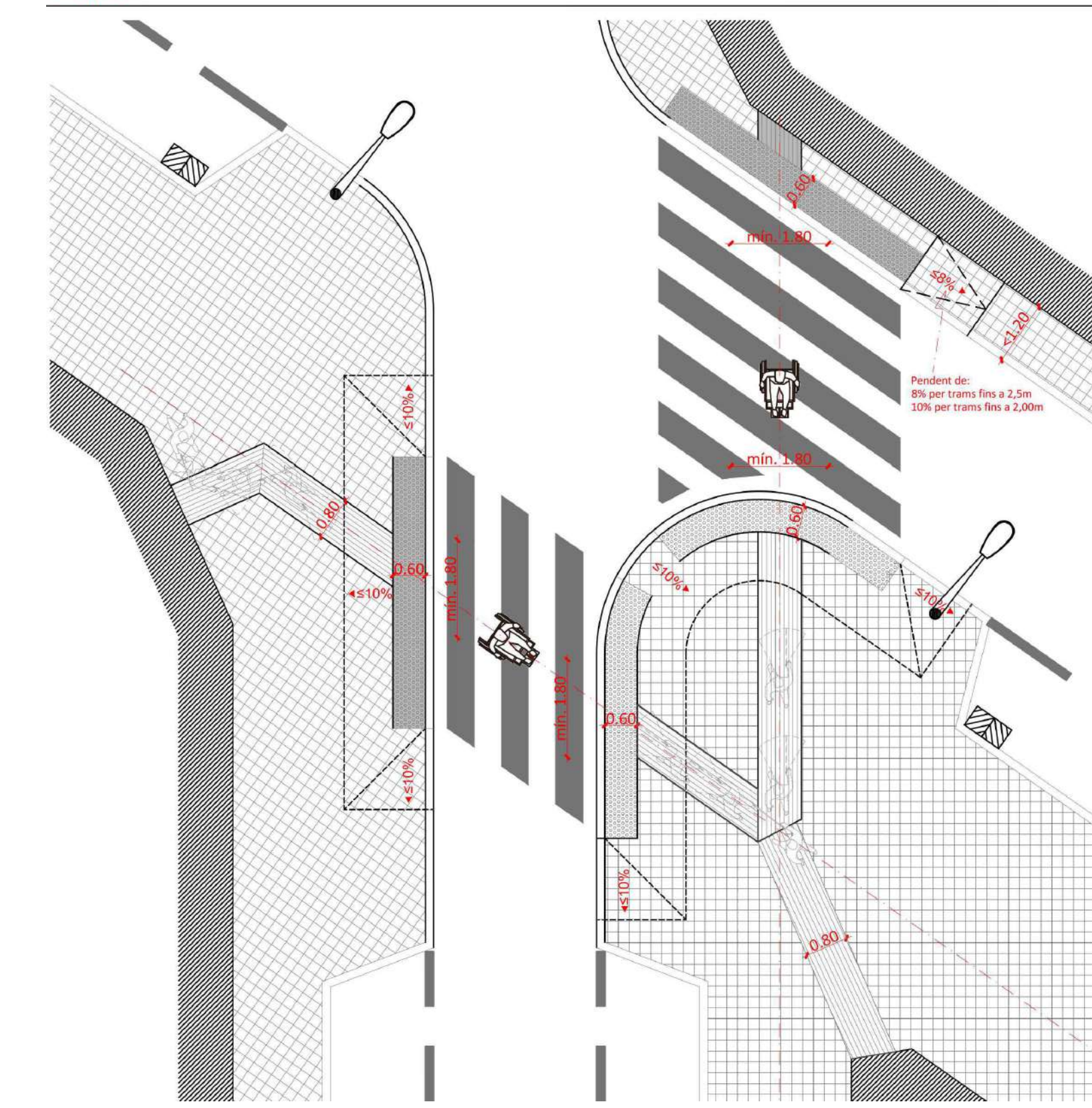

Tipus: ESQUEMA TIPUS GUALS

Tipologies guals:

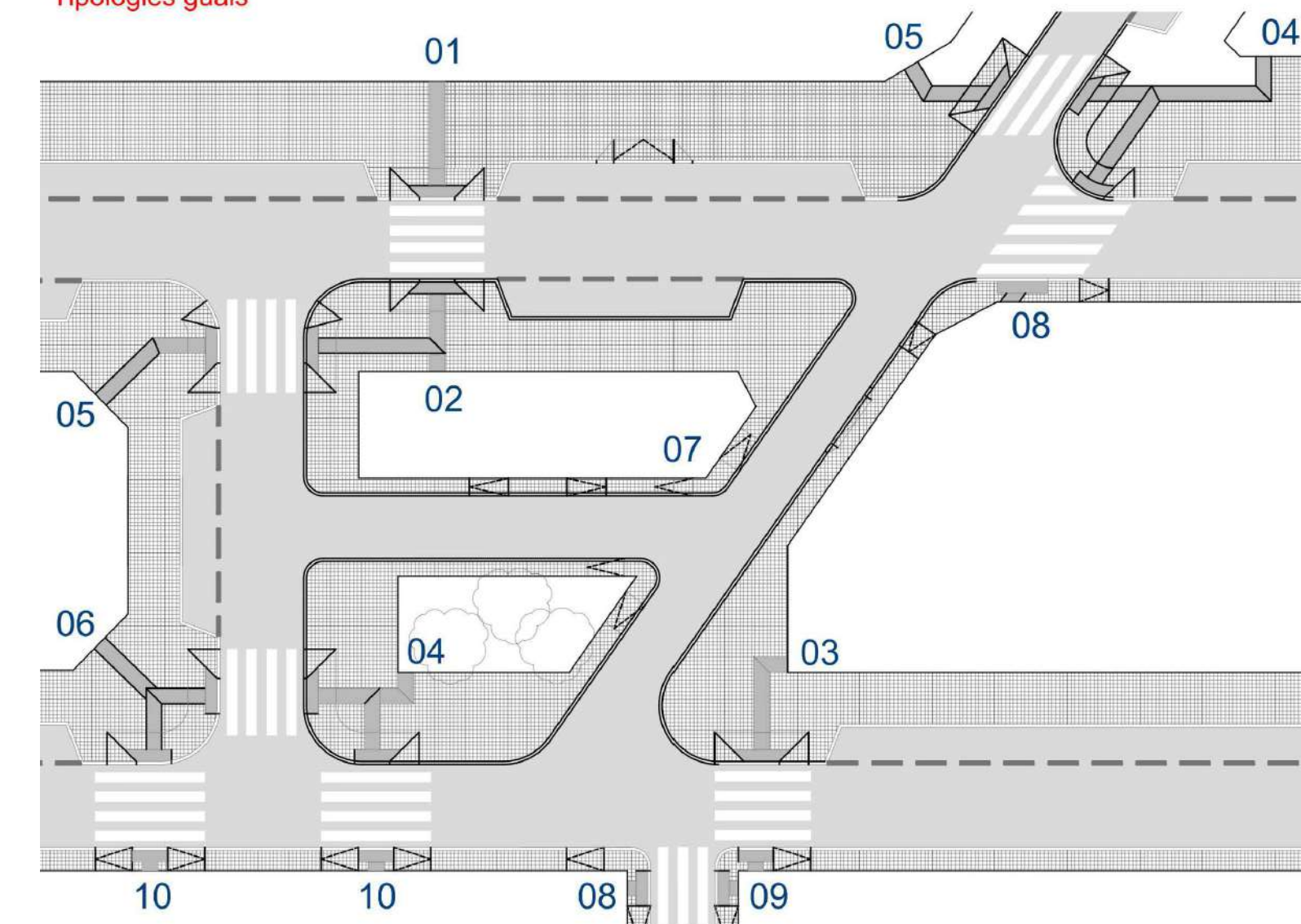

TIPOLOGIA PAVIMENTS:

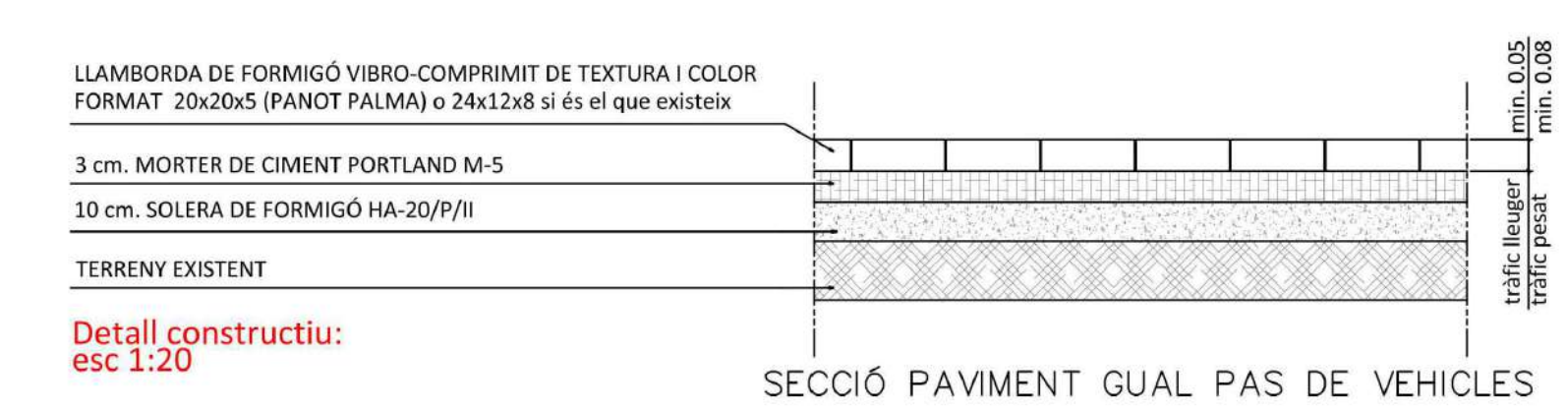
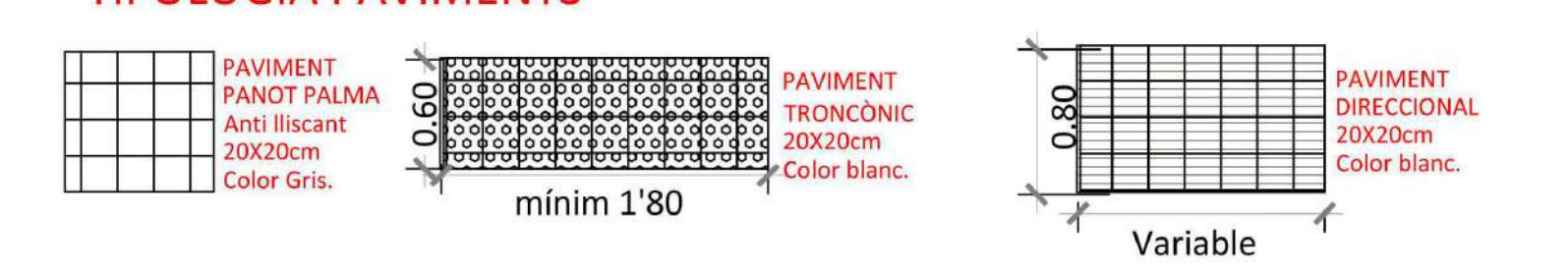

Tipus: 06A-GUALS EXCEPCIONALS PERPENDICULARS AMB FAÇANA ANGULADA

Característiques:

Casústiques on no cal fer coincidir el paviment tronco-cònic amb la pintura de pas de vianants, sempre respectant l'amplada mínima de 1,80m:

- A Quan hi ha impossibilitat d'espai suficient per aparcament.
- B Per norma general, s'intentarà que no existeixi, dintre del recorregut del ample del pas de vianants cap element tipus semàfor, senyalització verticals o similars. En cas d'haver-hi i no poder-ho desplaçar, no convé continuar amb el paviment troncònic fins a l'element vertical, per evitar confondre a les persones amb discapacitat visual.
- C Gual amb forma de falca amb cantons laterals.
- C1 Gual amb forma de falca i haver hi un semàfor, la botonera cal que estigui com a màxim a 45cm del cantó.

Detall C1:

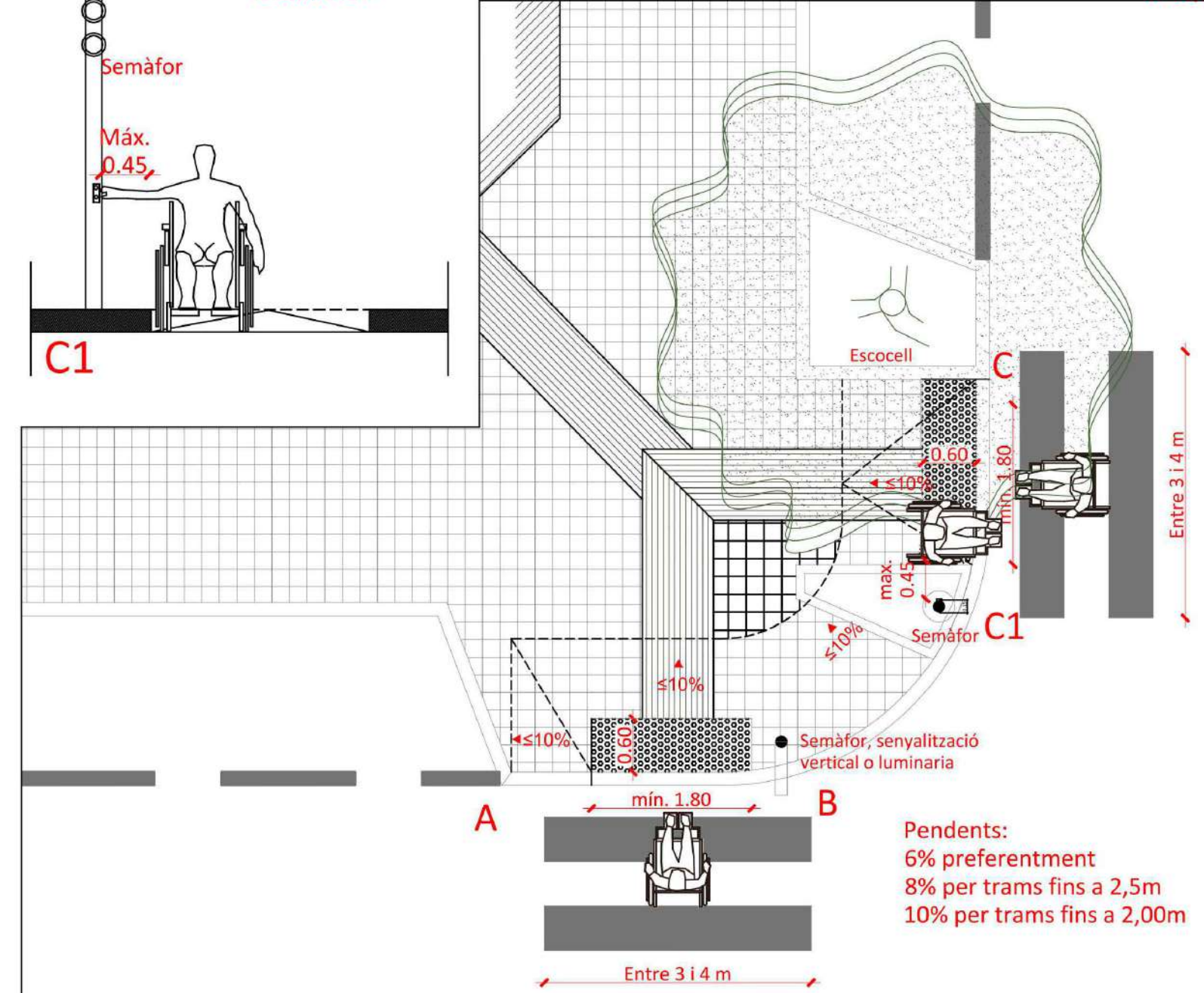

PROYECTO DE URBANIZACIÓN DE LA U.A-03 SES SALINES

el Vias des Tren, la Pau, Cosma Ponsal y Honor. Ses Salines, Iles Balears

Junta de Compensación de la Unidad de Actuación en Suelo Urbano U.A-03 Ses Salines Ses Salines, Iles Balears

no per Marcos Leo Nicolás Fischer

ARQ PROJECTS & PARTNERS
 Juan Tolo Seguí Garrudell (autor material i representant legal)
 Av. Comte Salent, 2, 1^{er} - Palma - 07003
 +34 971730000 - juantolosegui@gmail.com

capítol PLANS GENERALS

plano de REPLANTEO (DETALLES)

MAYO 2022

escala 1:50

modificación

archivo 220197.U.A-03.dwg

PG-02

ARQ PROJECTS & PARTNERS, S.L.P.U.

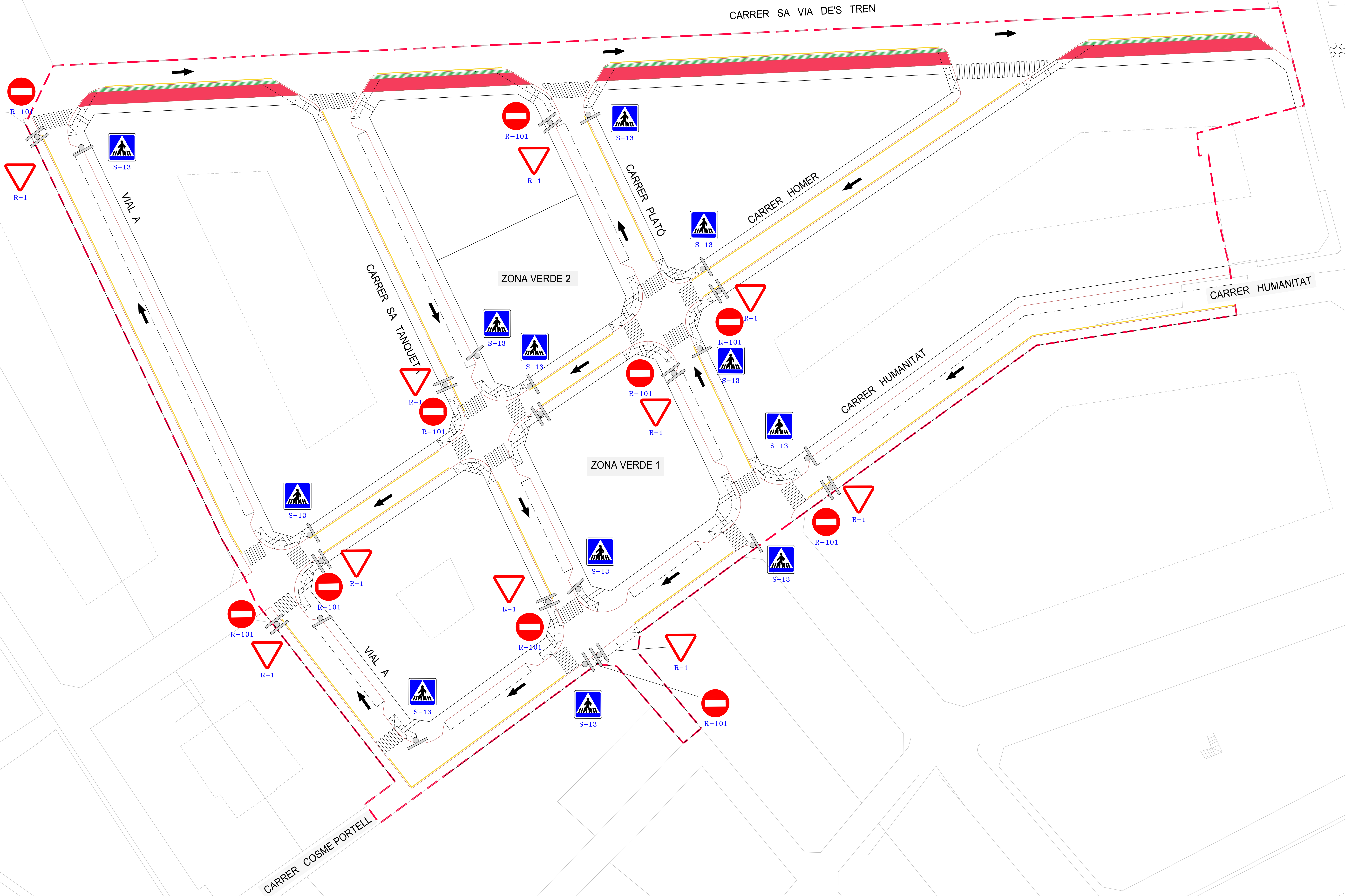
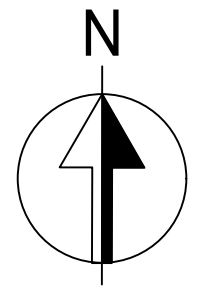

PROYECTO DE URBANIZACIÓN DE LA
UA-03 SES SALINES

Junta de Compensación de la Unidad de
Actuación en Suelo Urbano UA-03 Ses Salines
Ses Salines, l'illa de Balneari

REP. 001
Marcos Leo Nicolás Fischer

ARQ PROJECTS & PARTNERS
Juan Tolo Seguí Garrido
(autor material y representante legal)
Av. Cosme Portell, 2, 1º B - Palma - 07003
+34 971730000 - juantolosegui@gmail.com

capítol
PLANS GENERALS

plano de
SEÑALIZACIÓN

MAYO 2022
escala
1:200

modificación

archivo
22019T-UA-03-Rep

PG-03
ARQ PROJECTS & PARTNERS, S.L.P.U.

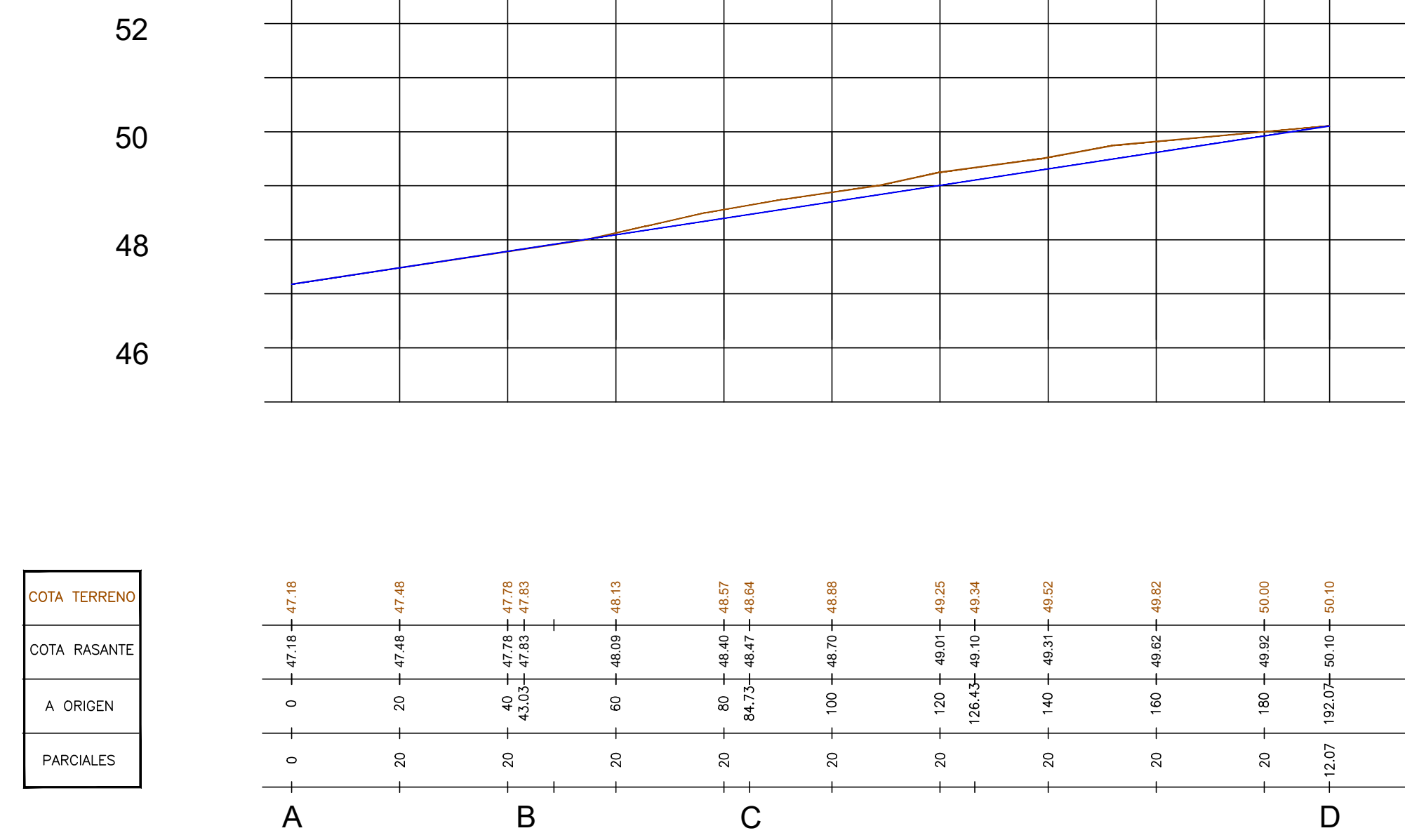

CARRER HUMANITAT

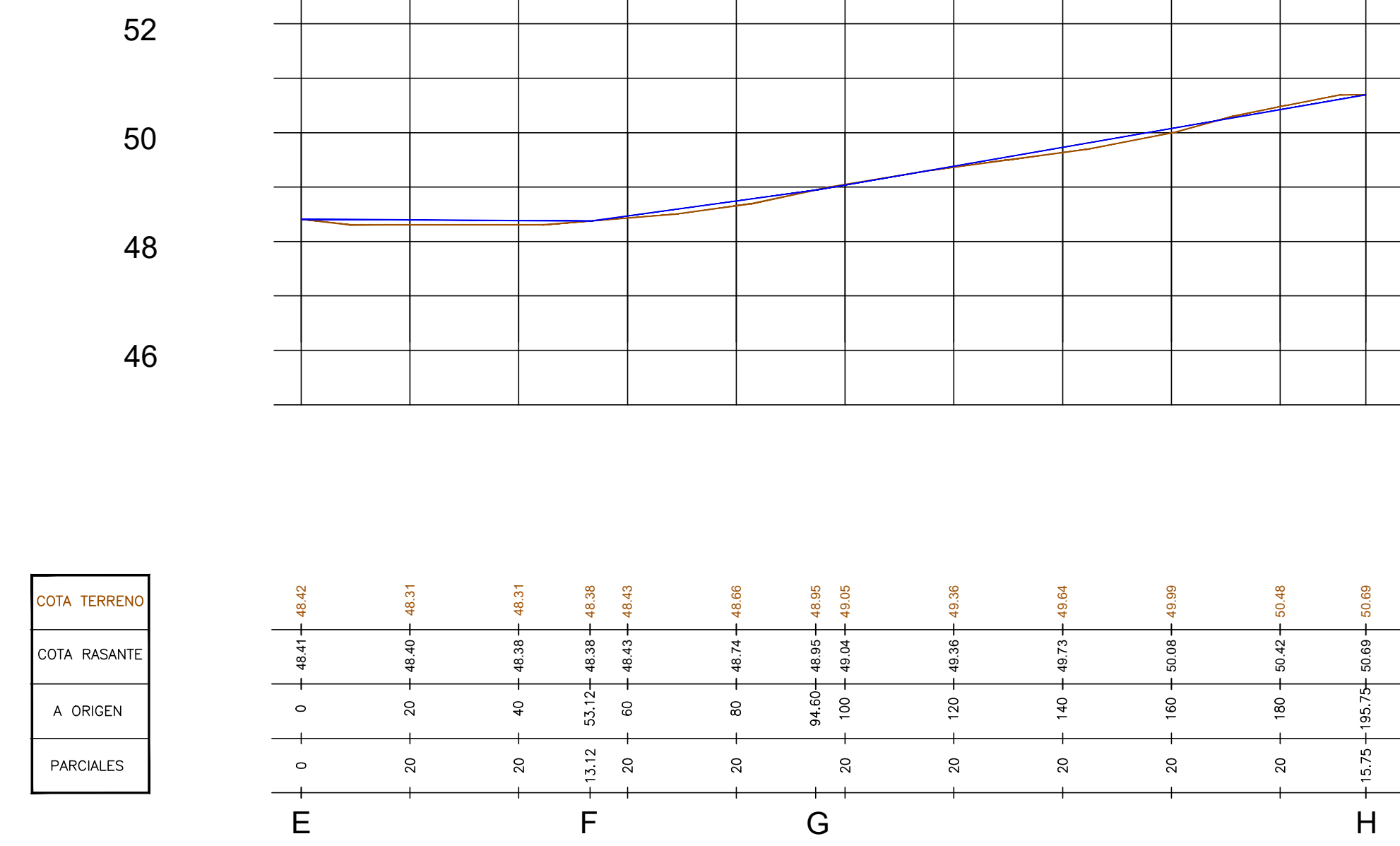

CARRER HOMER

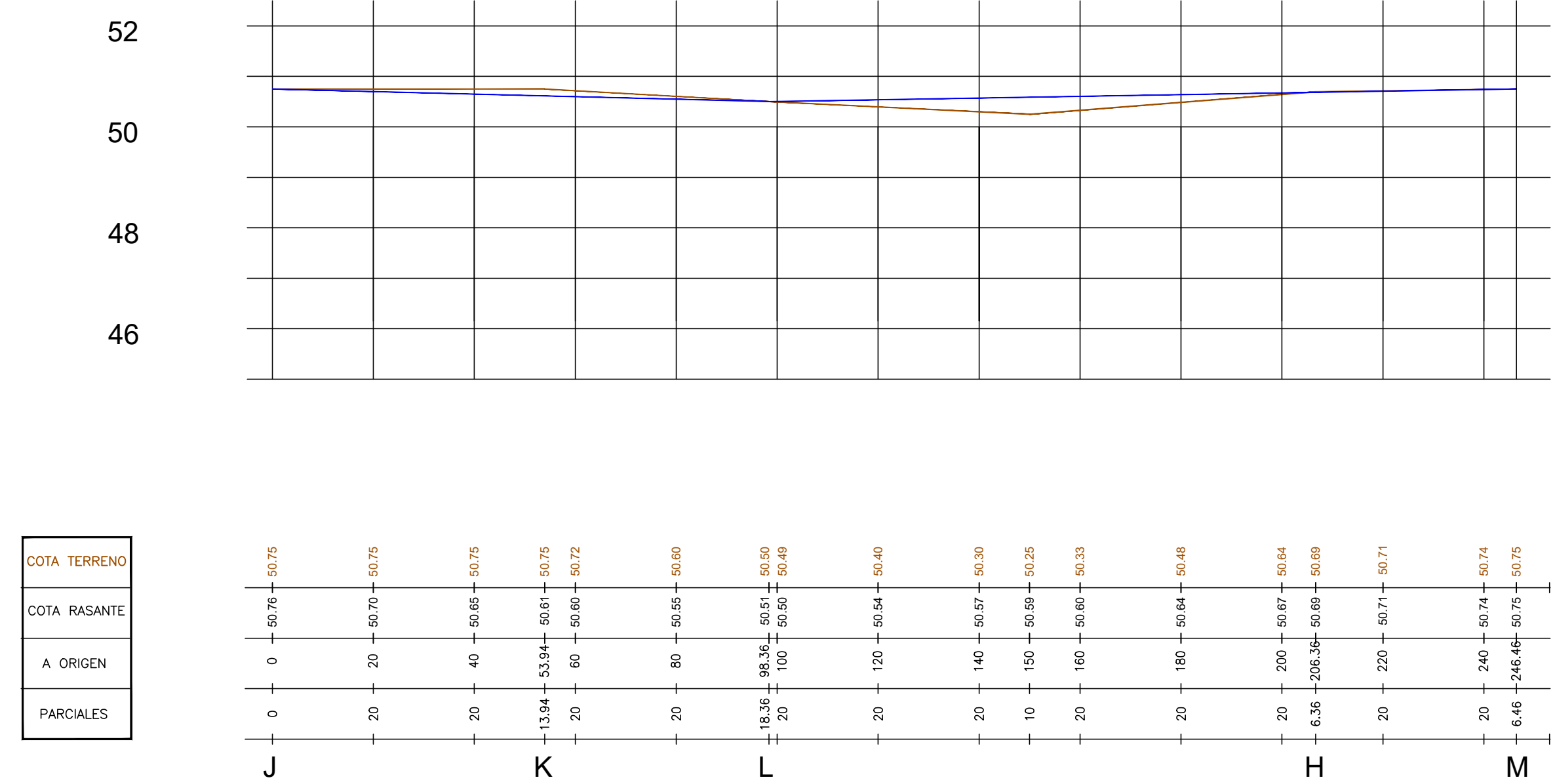

CARRER VIAS DE'S TREN

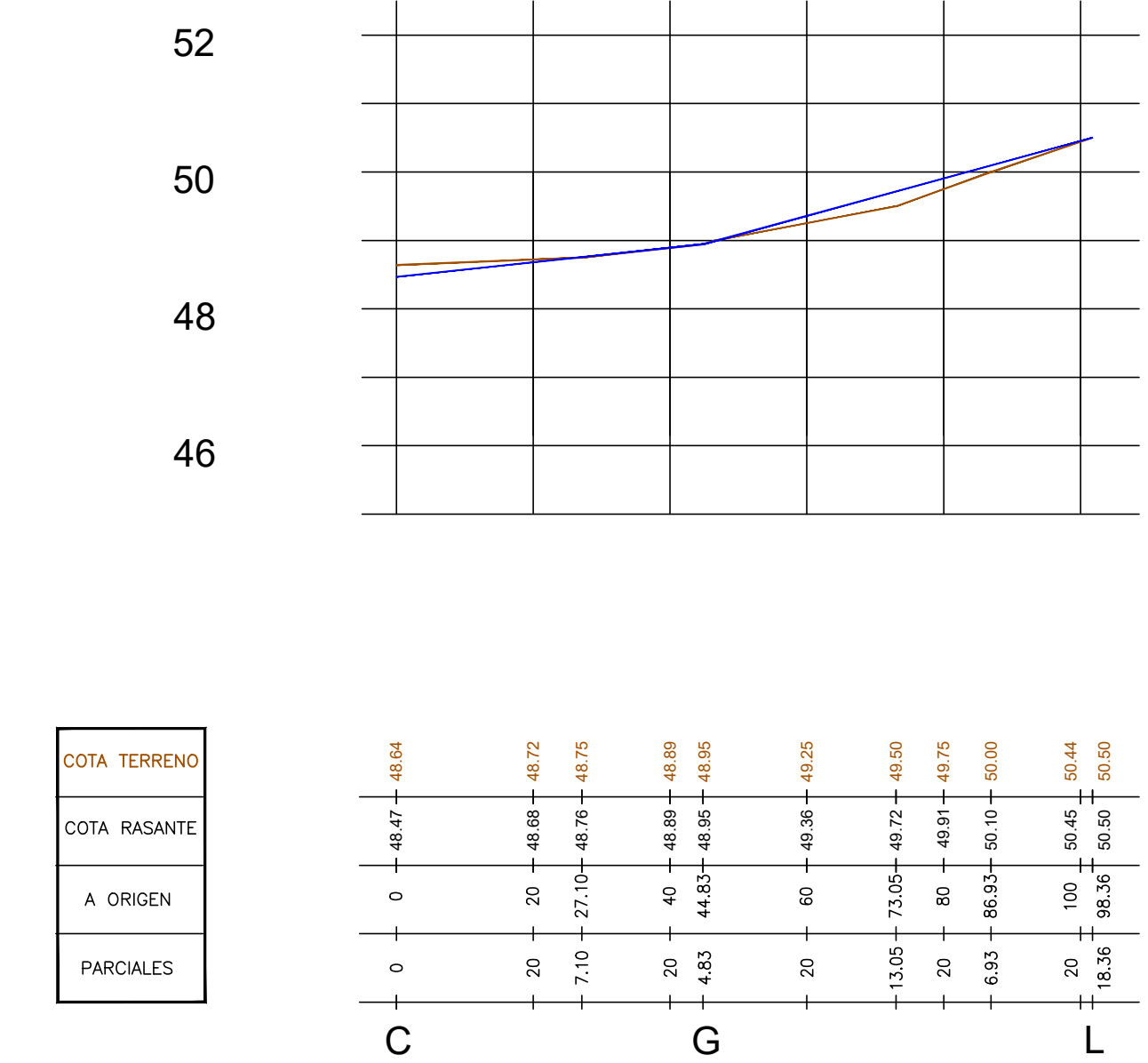

CARRER PLATÓ

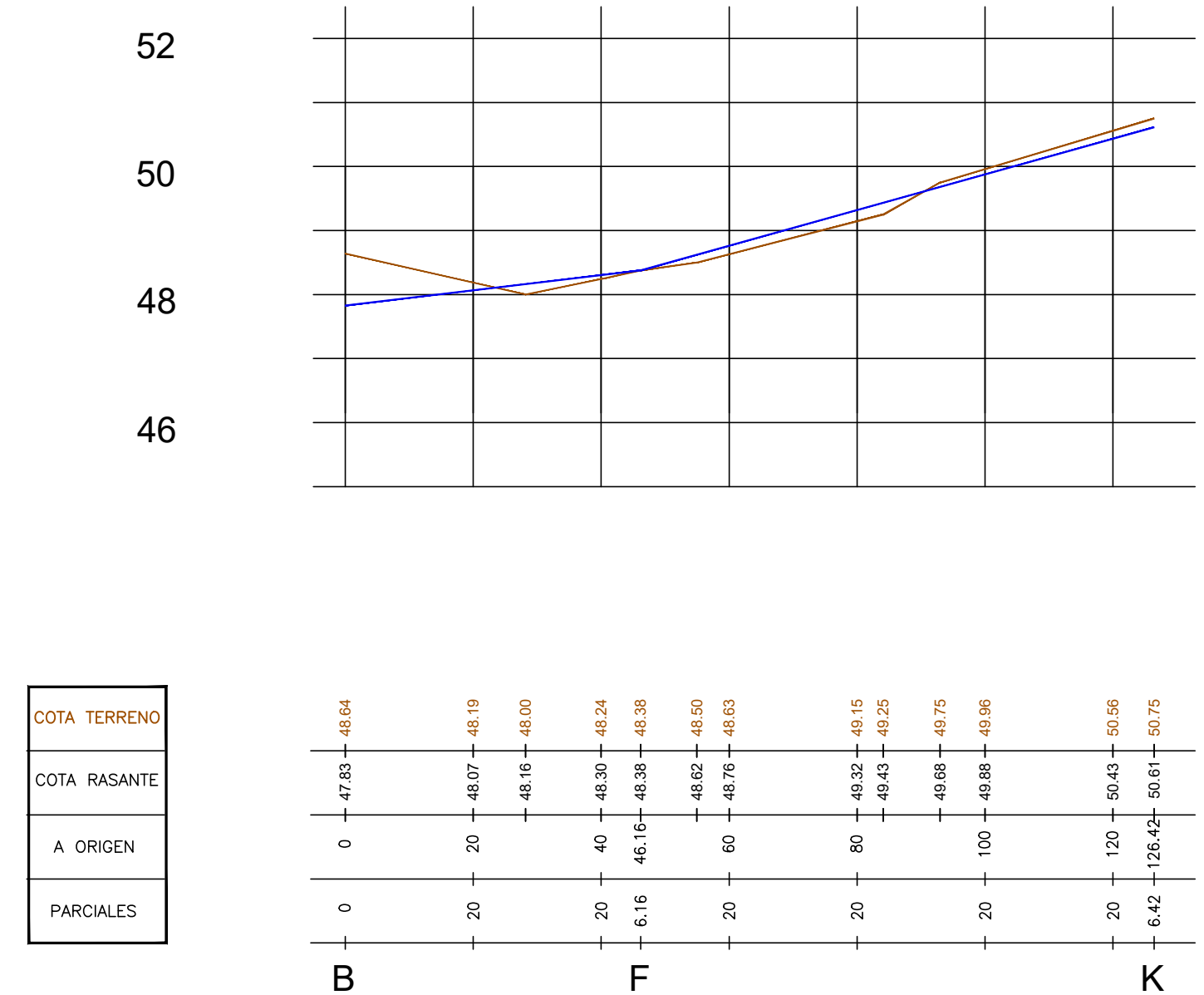

CARRER SA TANQUETA

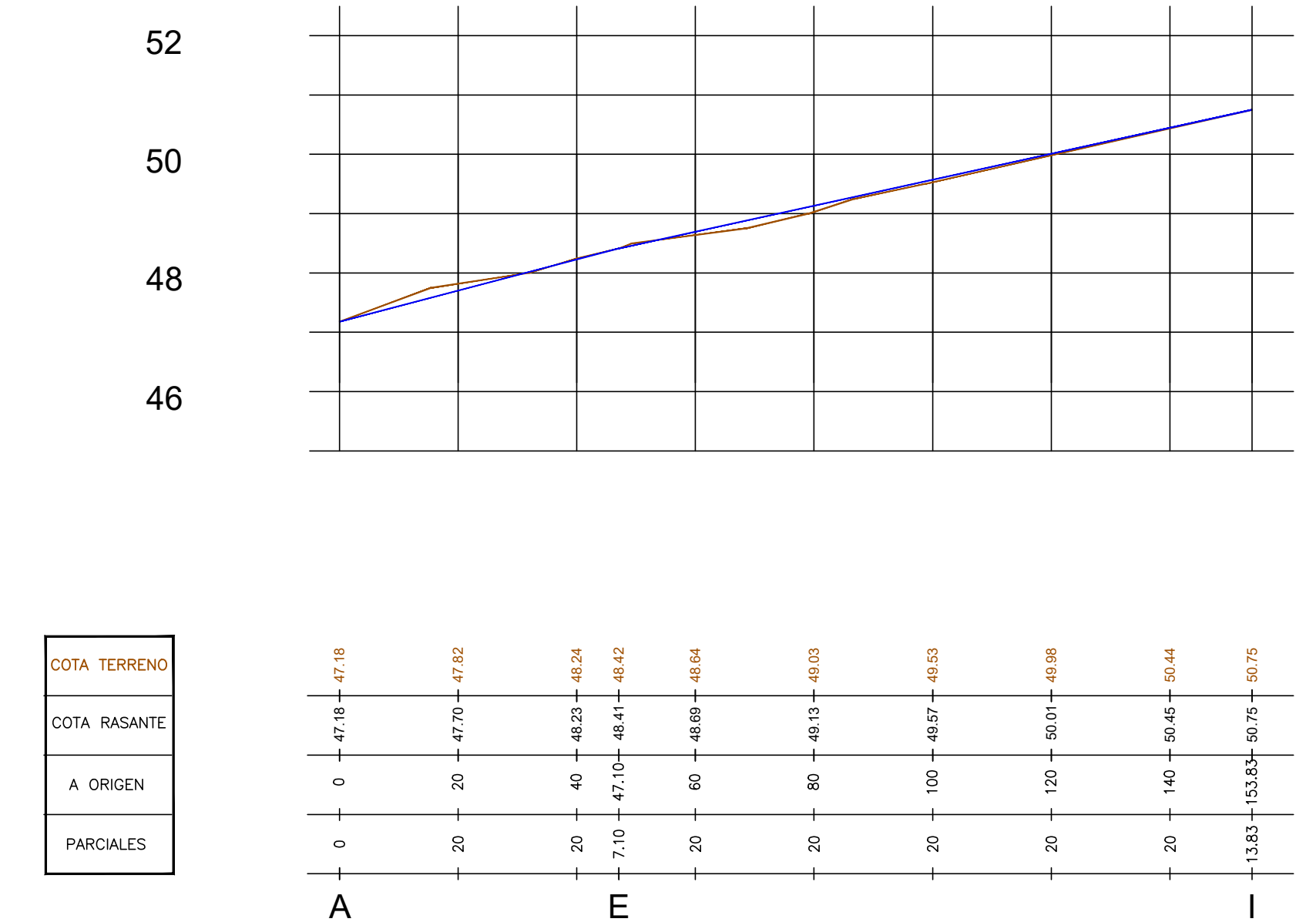

VIAL A

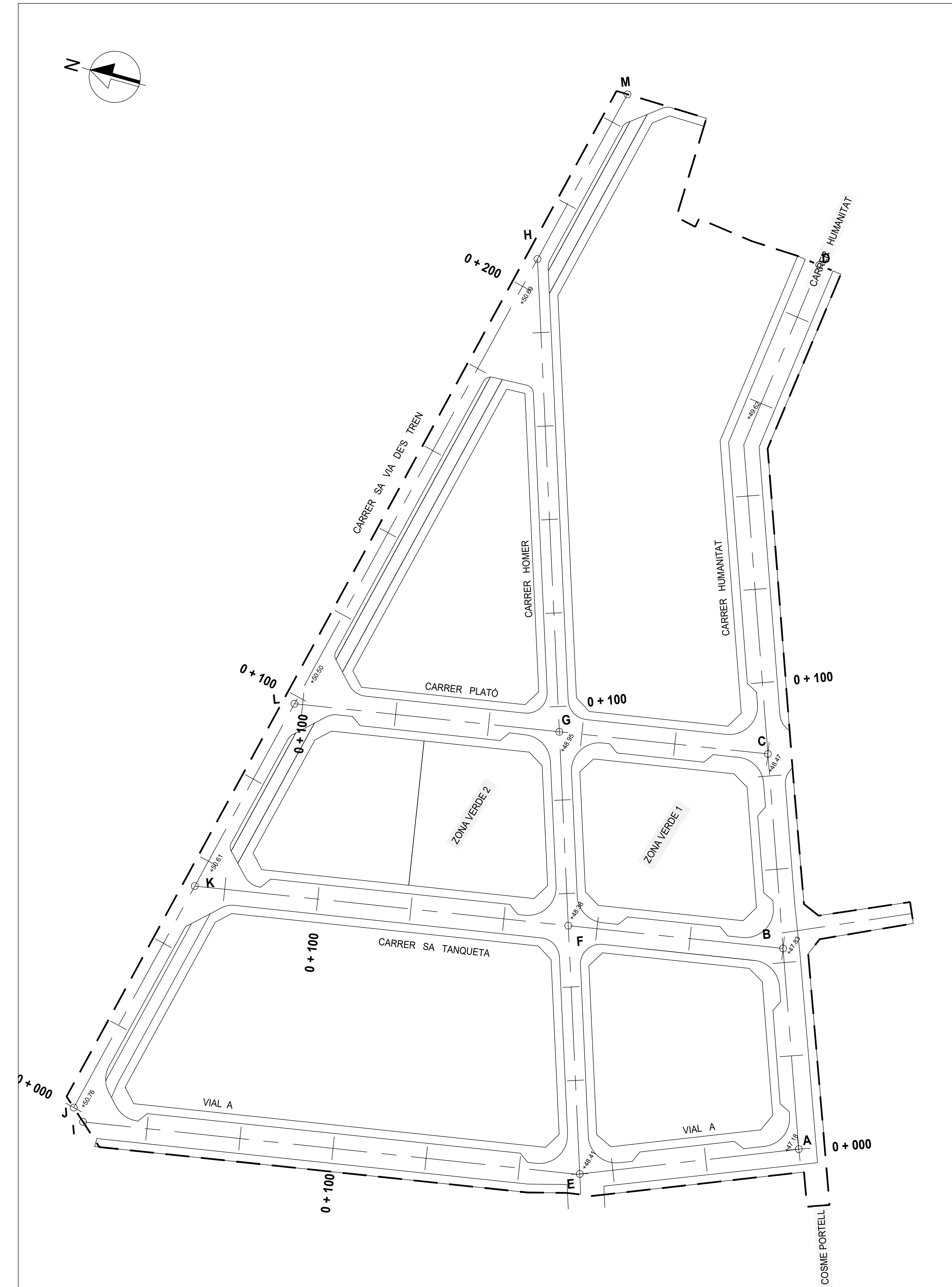

PROYECTO DE URBANIZACIÓN DE LA
 UA-03 SES SALINES
 el Vias de's Tren, la Pau, Cosme Portell y Homer, Ses Salines, l'illa de Balmuccia

Junta de Compensación de la Unidad de
 Actuación en Suelo Urbano UA-03 Ses Salines
 Ses Salines, l'illa de Balmuccia

ARQ PROJECTS & PARTNERS
 Juan Tolo Seguí Garrigós
 (autor material y representante legal)
 Av. Comte Salmeró, 2, 1º B - Palma - 07003
 +34 971735000 - juantolosegui@gmail.com

capítulo
 PLANOS GENERALES
 plano de
 PERFIL LONGITUDINAL VIALES

MAYO 2022
 escala
 1:500
 modificación

archivo
 220197-UA-03.dwg

SL-01
 ARQ PROJECTS & PARTNERS, S.L.P.U.

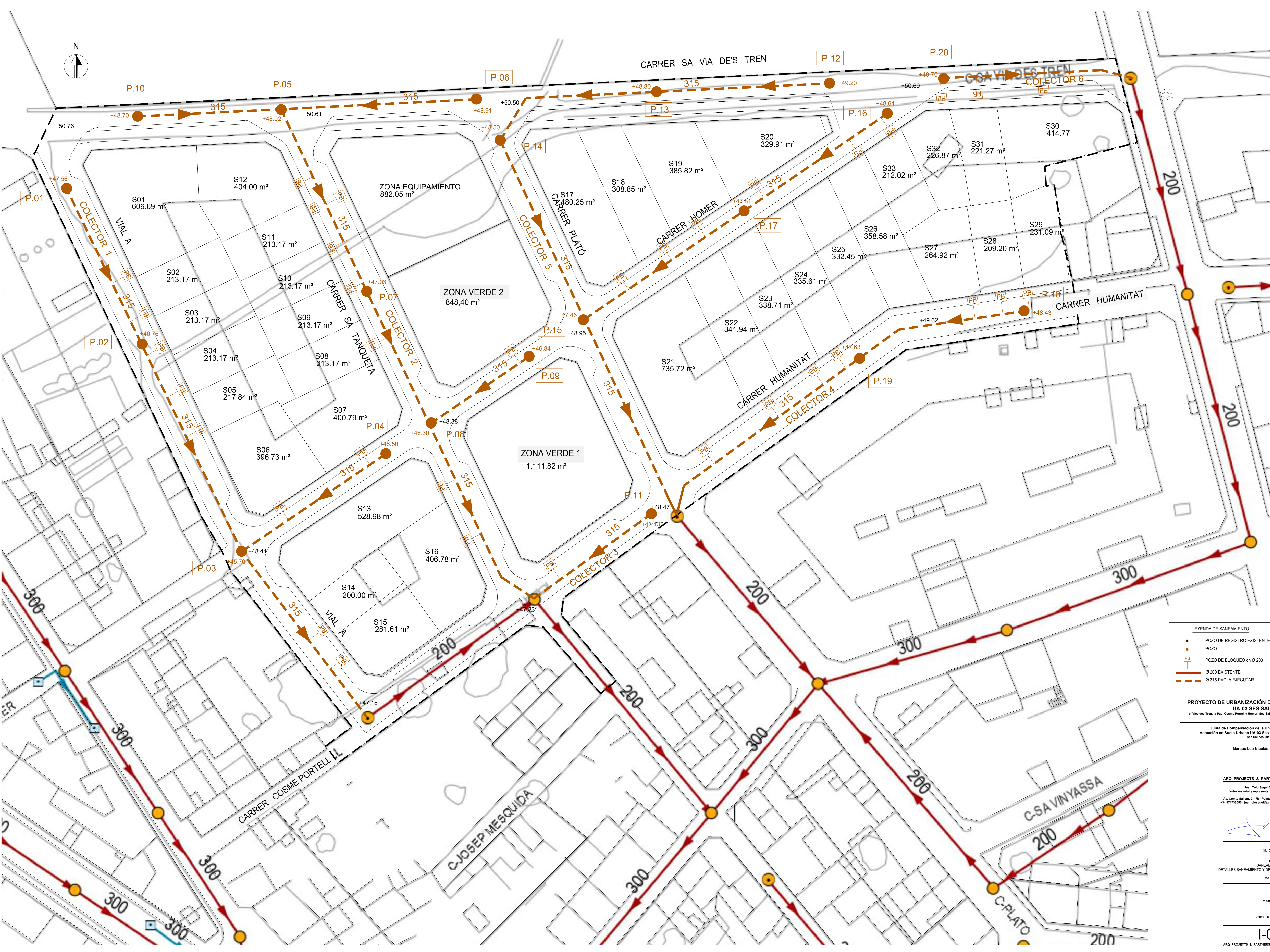
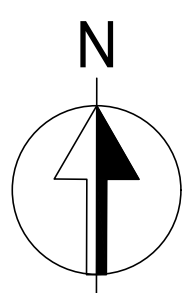

LEYENDA DE SANEAMIENTO

- POZO DE REGISTRO EXISTENTE
- POZO
- PB POZO DE BLOQUEO dn Ø 200
- Ø 200 EXISTENTE
- Ø 315 PVC A EJECUTAR

PROYECTO DE URBANIZACIÓN DE LA U.A. 03 SES SALINES
 el Vias des Tren, la Pau, Cosme Portell y Homer, Ses Salines, Illa de Balneari

Junta de Compensación de la Unidad de Actuación en Suelo Urbano U.A.03 Ses Salines
 Ses Salines, Illa de Balneari

no. per.
 Marcos Leo Nicolás Fischer

ARQ PROJECTS & PARTNERS
 Juan Tolo Seguí Garrandín
 (autor material y representante legal)
 Av. Cosme Salent, 2, 1^{er} - Palma - 07003
 +34 971730000 - juantolosegui@gmail.com

capítulo
 SERVICIOS

plano de
 SANEAMIENTO
 DETALLES SANEAMIENTO Y DRENAJE
 MAYO 2022

escala
 1:200

modificación

archivo
 220197-UA-03-02

ARQ PROJECTS & PARTNERS, S.L.P.U.

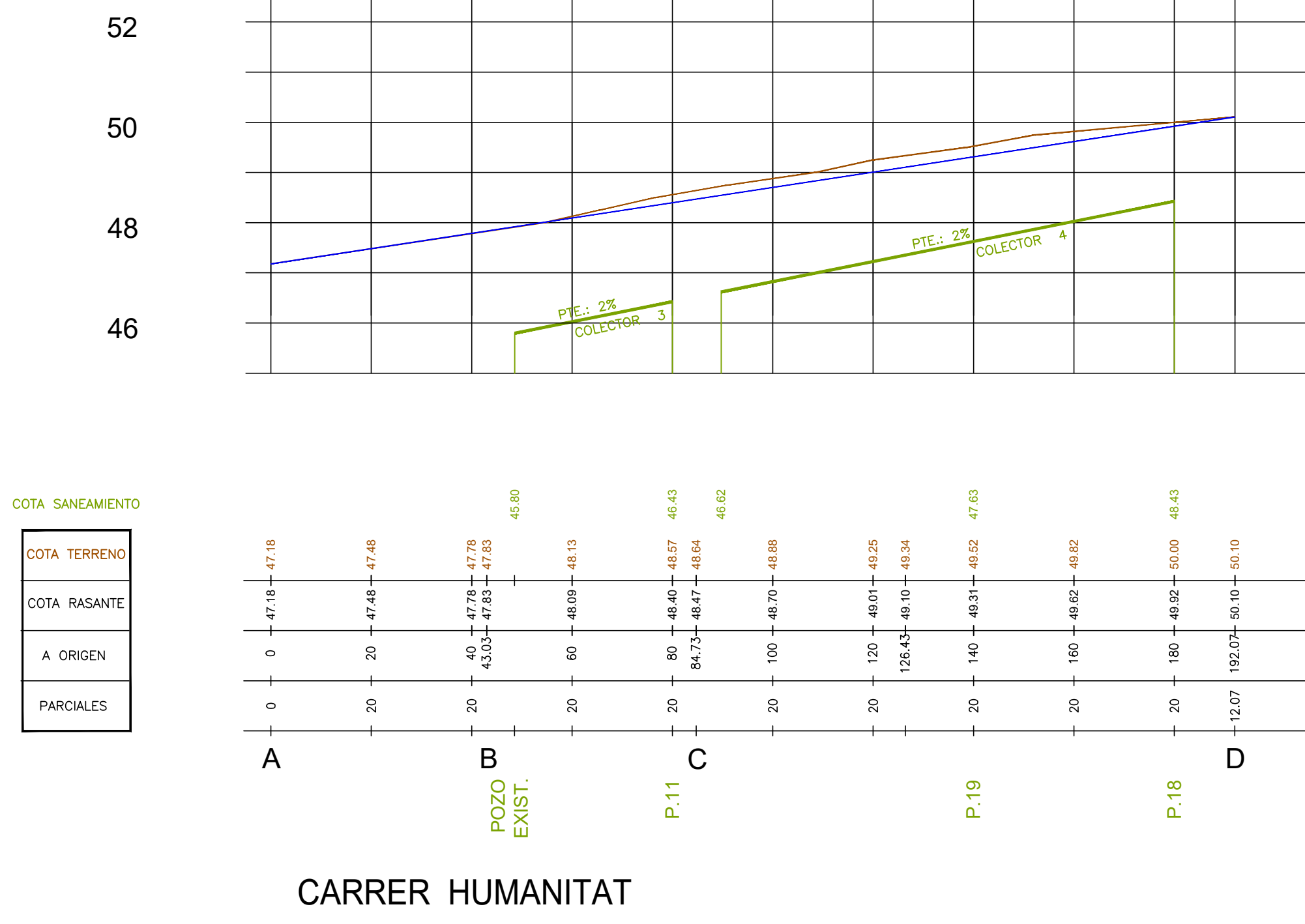

CARRER HUMANITAT

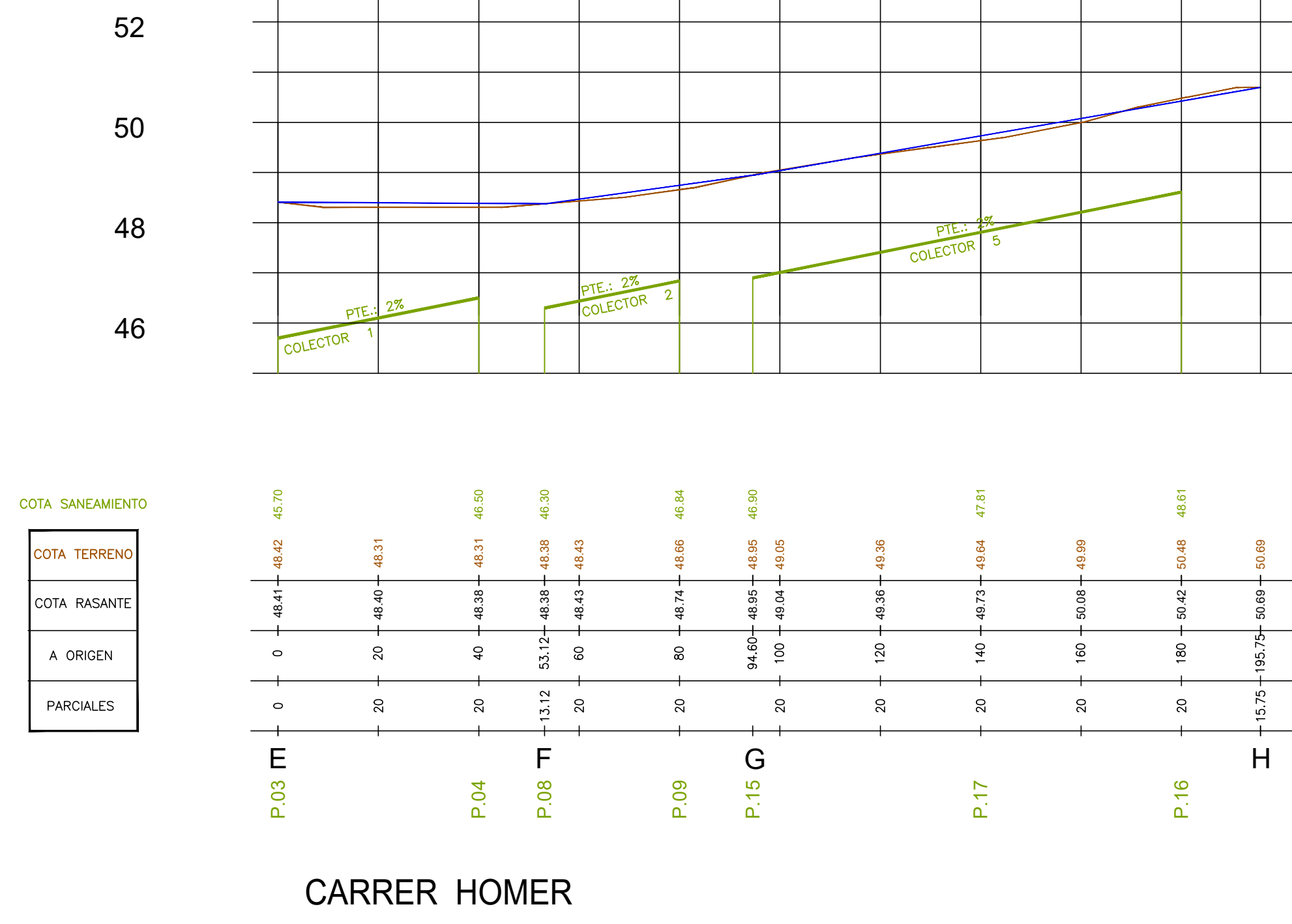

CARRER HOMER

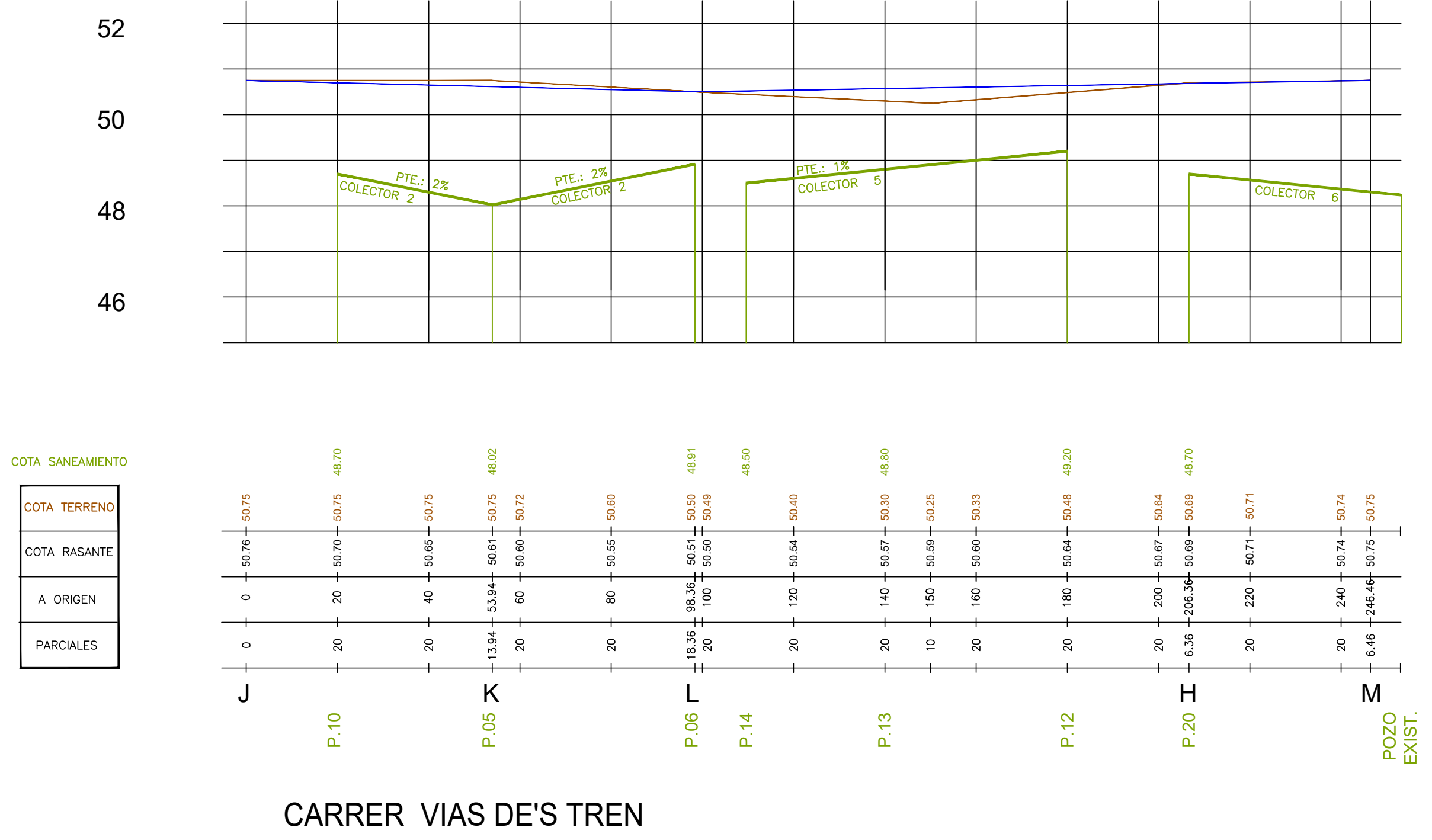

CARRER VIAS DE'S TREN

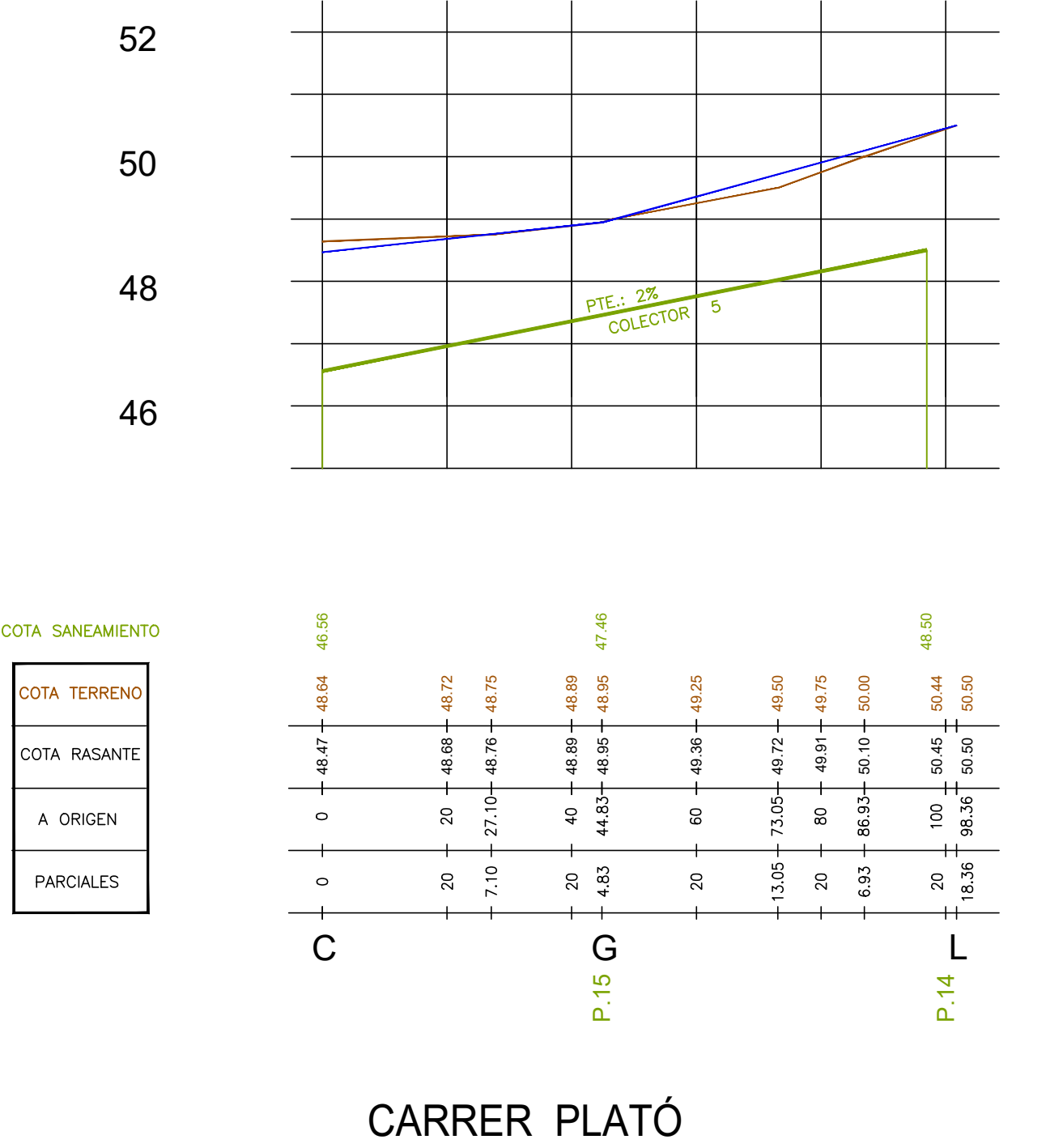

CARRER PLATÓ



CARRER SA TANQUETA

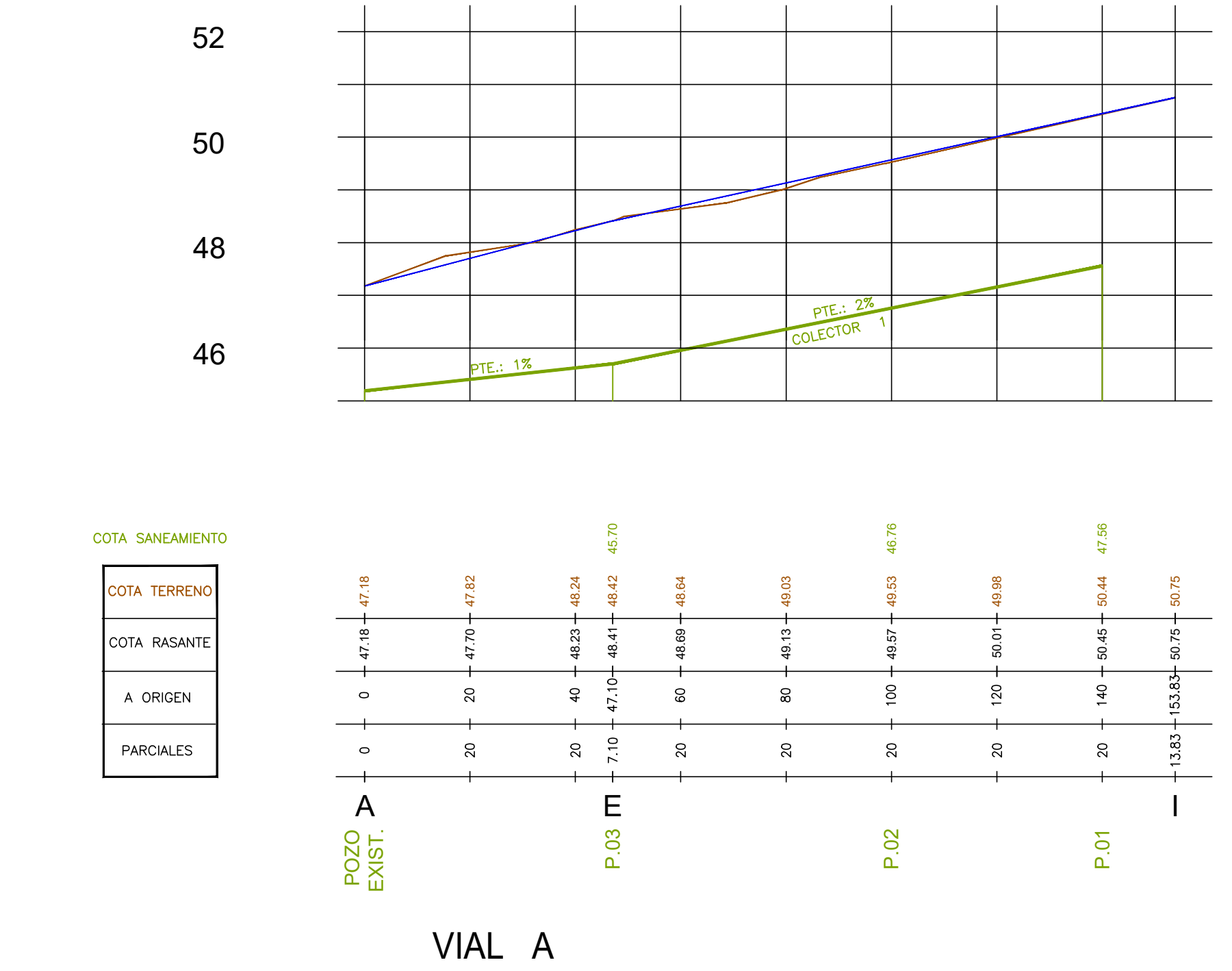

VIAL A

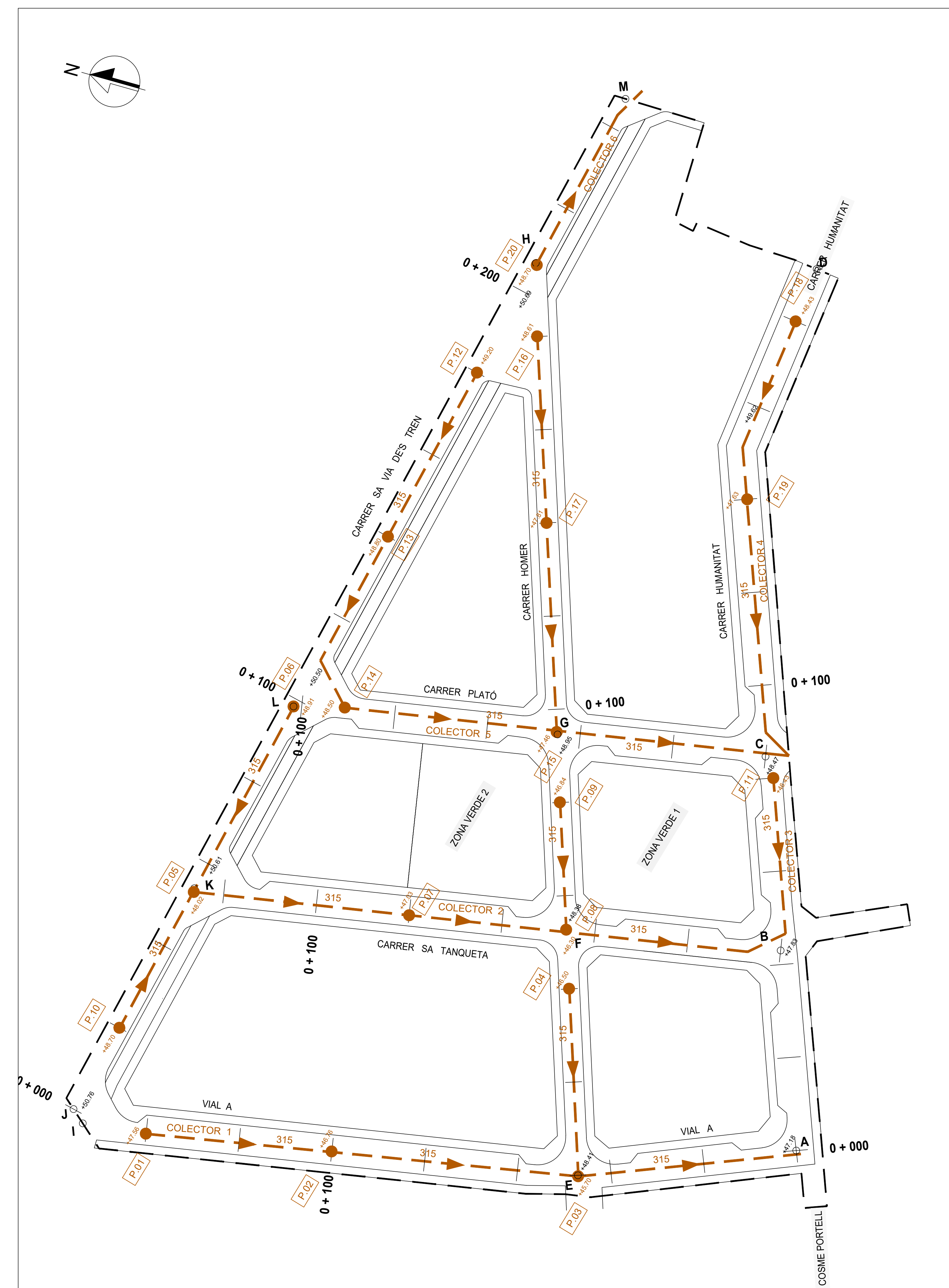

PROYECTO DE URBANIZACIÓN DE LA
UA-03 SES SALINES

Junta de Compensación de la Unidad de
Actuación en Suelo Urbano UA-03 Ses Salines

ARQ PROJECTS & PARTNERS
Juan Tolo Seguí Garrigós
(autor material y representante legal)
Av. Comte Salmeró, 2, 1º B - Palma - 07003
+34 971735000 - juantolosegui@gmail.com

capítulo
SERVICIOS
plano de
SANEAMIENTO
PERFILES LONGITUDINALES
MAYO 2022
escala
1:500
modificación
archivo
220197 UA-03-003
I-02
ARQ PROJECTS & PARTNERS, S.L.P.U.

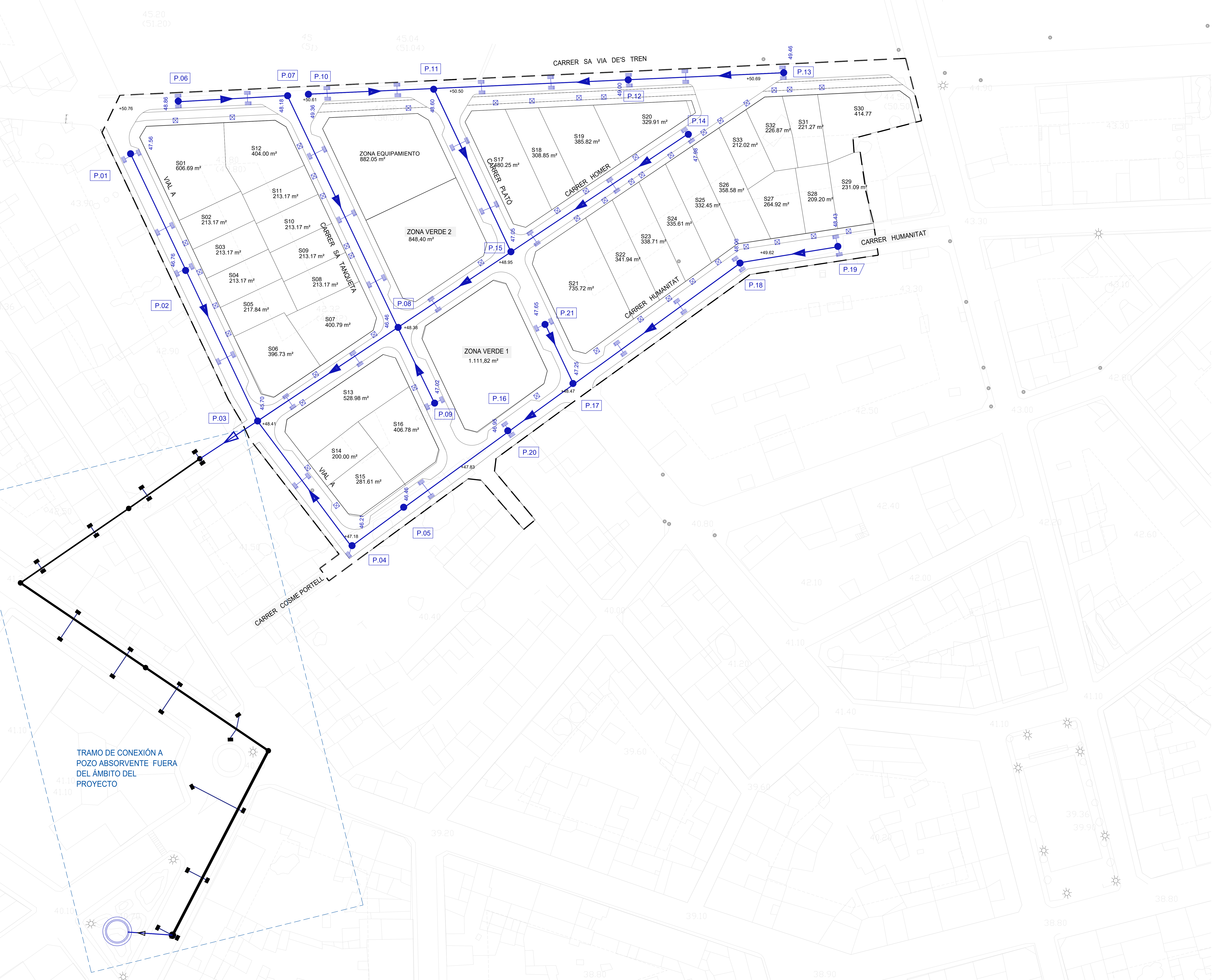
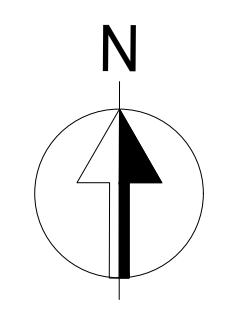

TRAMO DE CONEXIÓN A POZO ABSORBENTE FUERA DEL ÁMBITO DEL PROYECTO

LEYENDA DE DRENAJE	
+100.00	COTA RASANTE VIAL
○	POZO DE INFILTRACIÓN D.400mm
▣	ZANJA FILTRANTE
□	ARQUETA DE TOMA CON ARENERO
●	POZO
—	Ø325mm PVC
▨	IMBORNAL
○	POZO CON ESCOLLERA PROVISIONAL
⊠	ARQUETA ACOMETIDA dn Ø200

PROYECTO DE URBANIZACIÓN DE LA U.A. 03 SES SALINES
el Vias des Tren, la Pau, Cosme Portell y Homer, Ses Salines, l'illa de Balmori

Junta de Compensación de la Unidad de Actuación en Suelo Urbano U.A.03 Ses Salines Ses Salines, l'illa de Balmori

no. per. Marcos Leo Nicolás Fischer

ARQ PROJECTS & PARTNERS
Juan Tolo Segal Garmendia (autor material y representante legal)
Av. Cosme Salent, 2, 1º B - Palma - 07003
+34 971735000 - juantolosegal@gmail.com

capítulo SERVICIOS
plano de DRENAJE

MAYO 2022
escala 1:200

modificación

archivo 220197.U.A.-03.dwg

I-03
ARQ PROJECTS & PARTNERS, S.L.P.U.

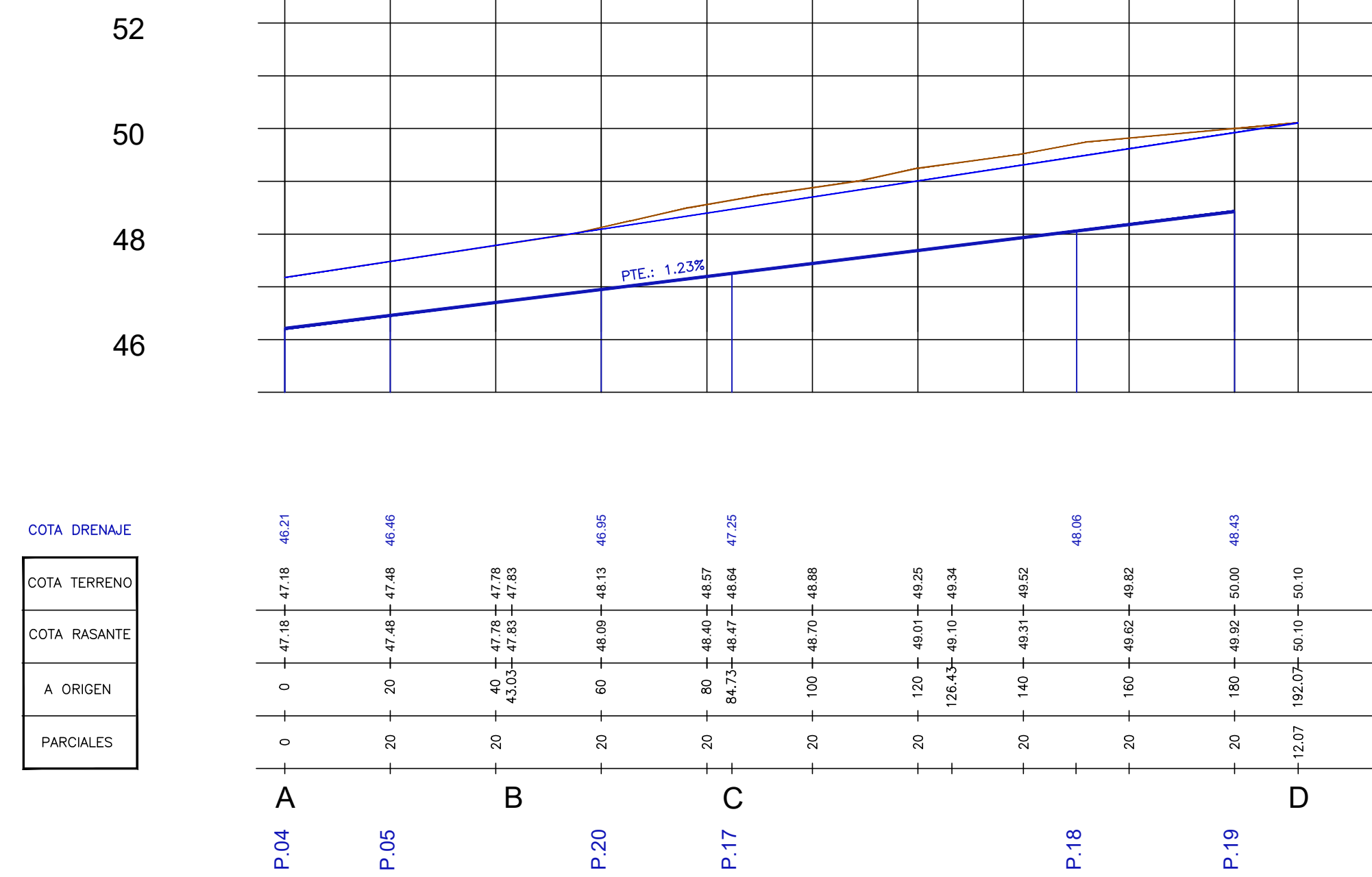

CARRER HUMANITAT

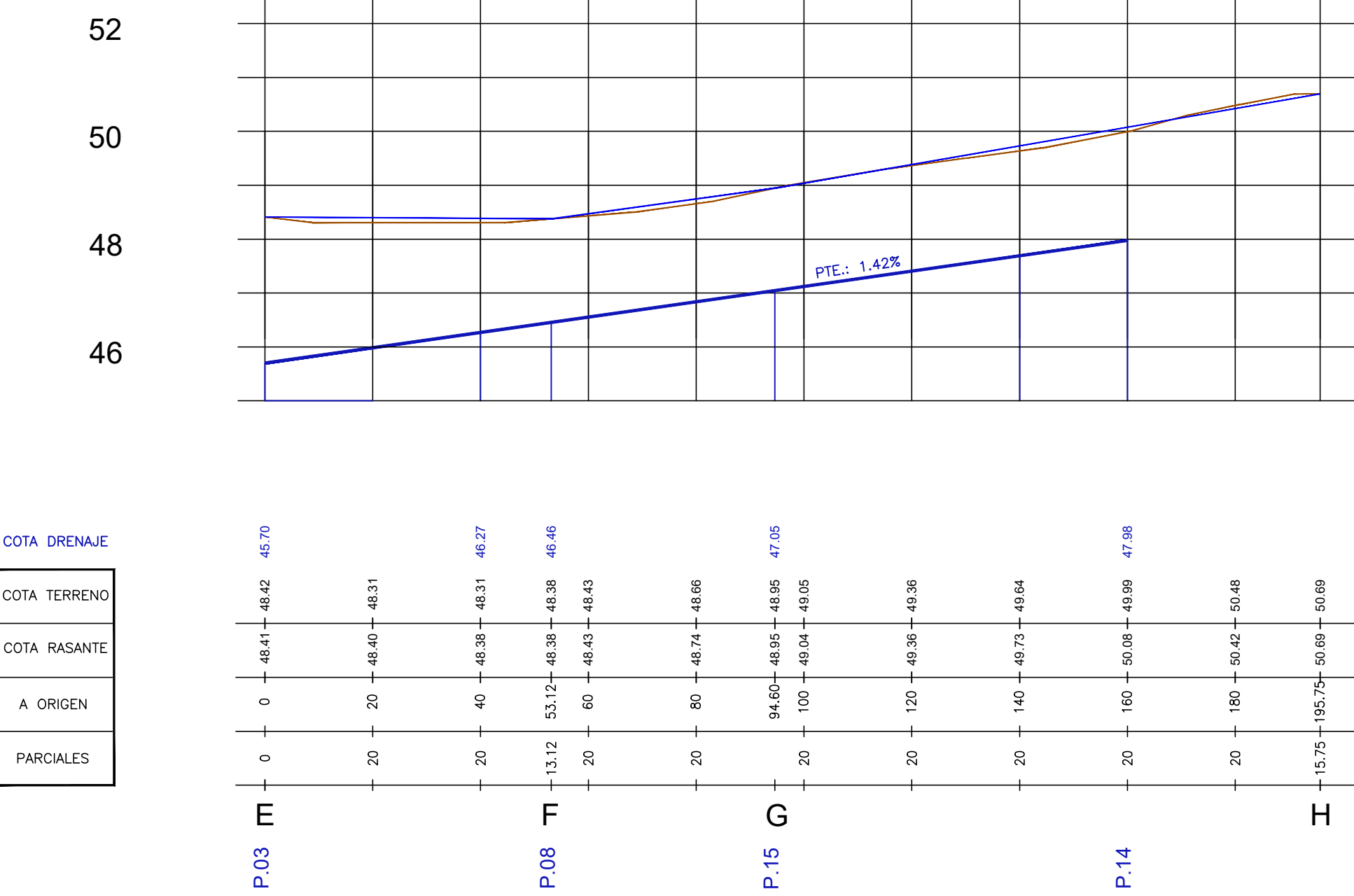

CARRER HOMER

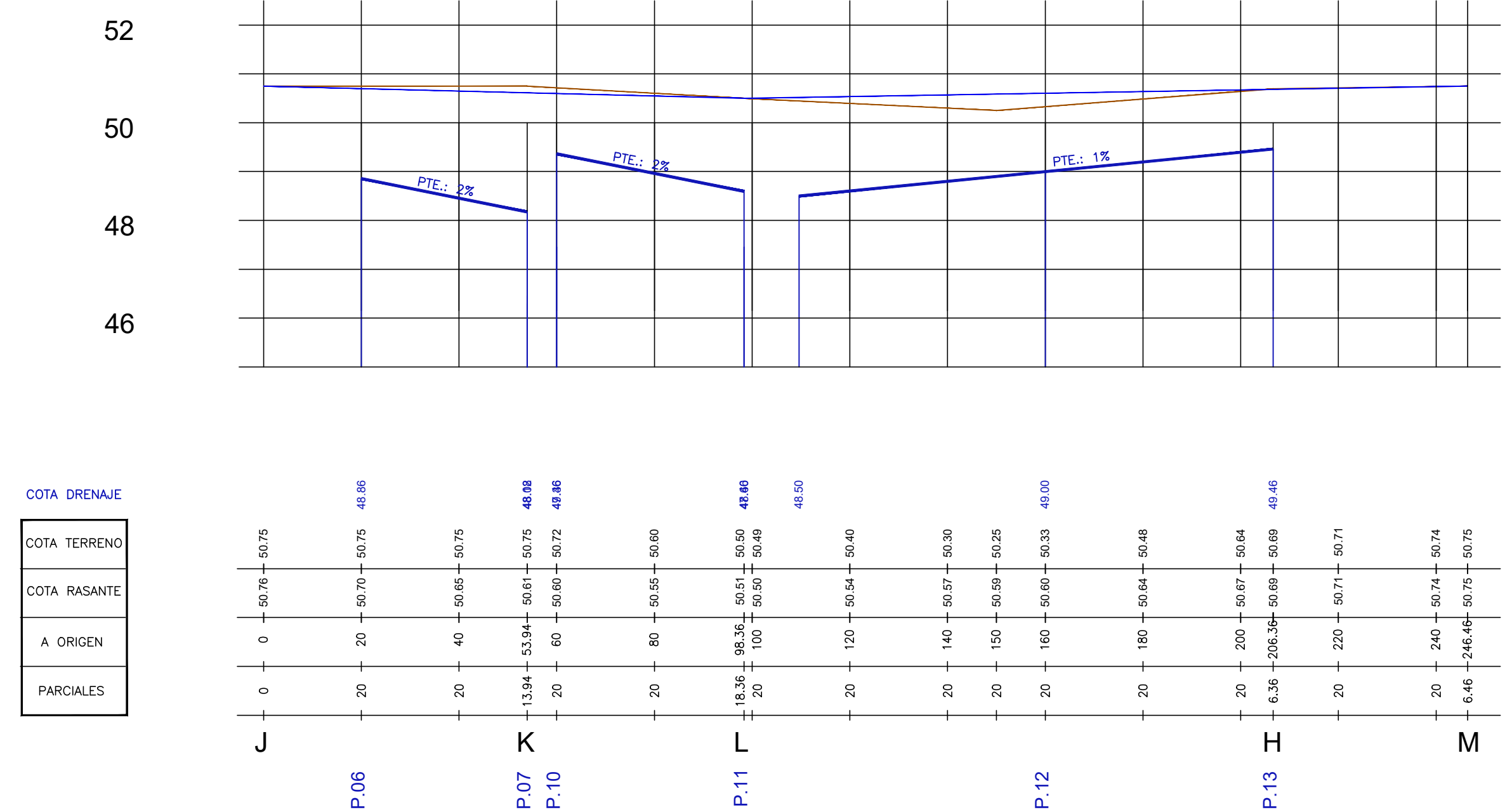

CARRER VIAS DE'S TREN

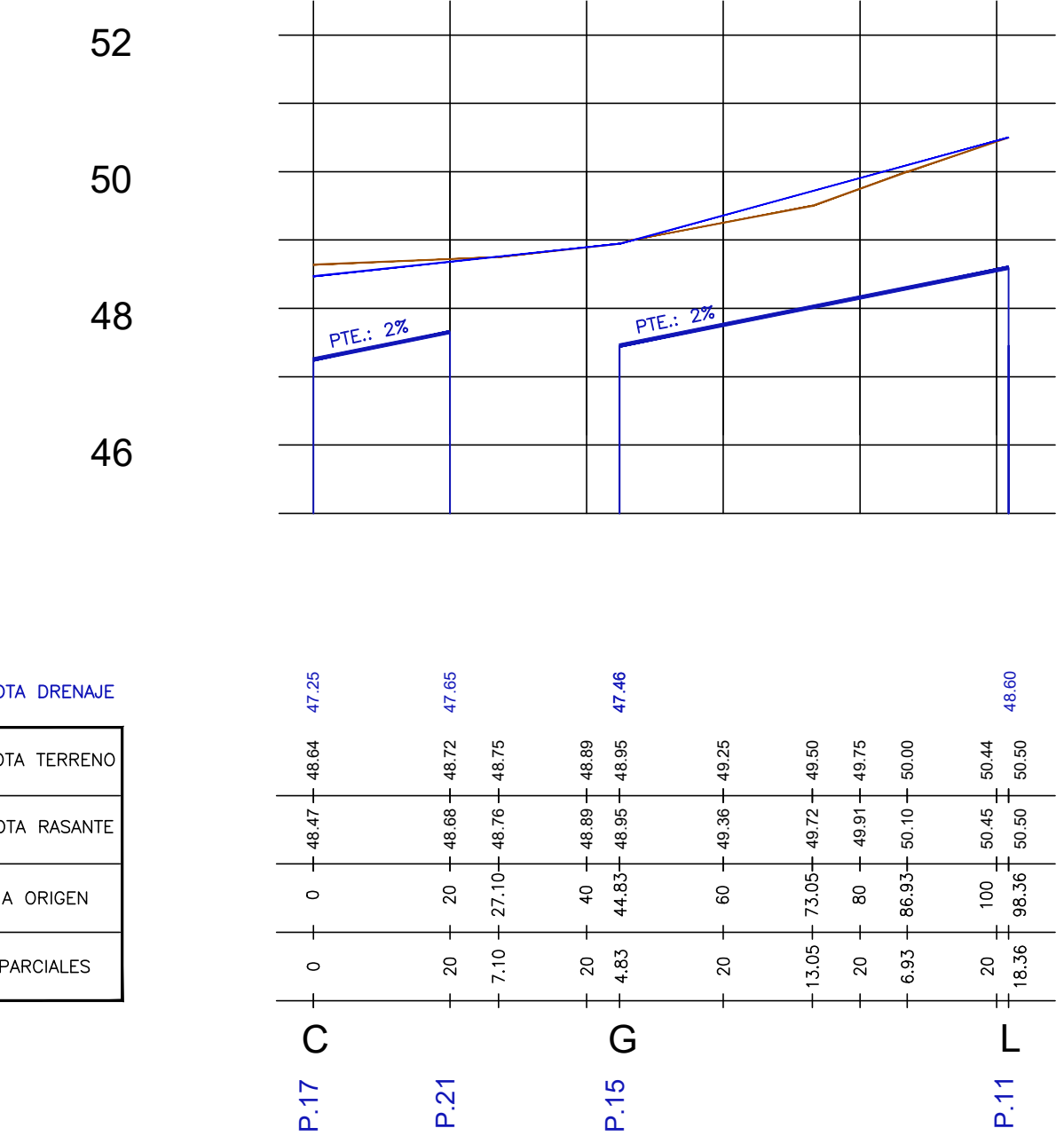

CARRER PLATÓ

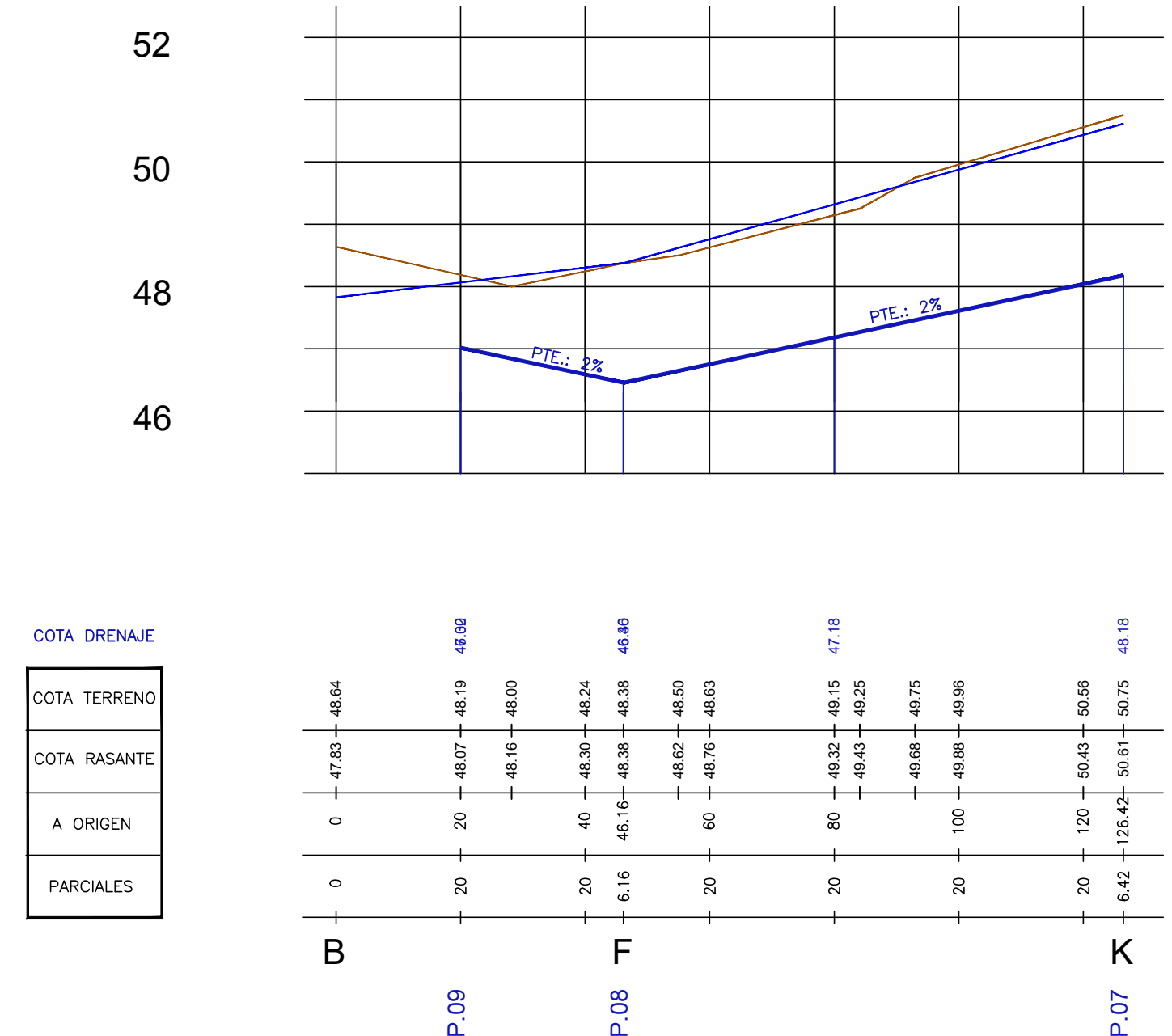

CARRER SA TANQUETA

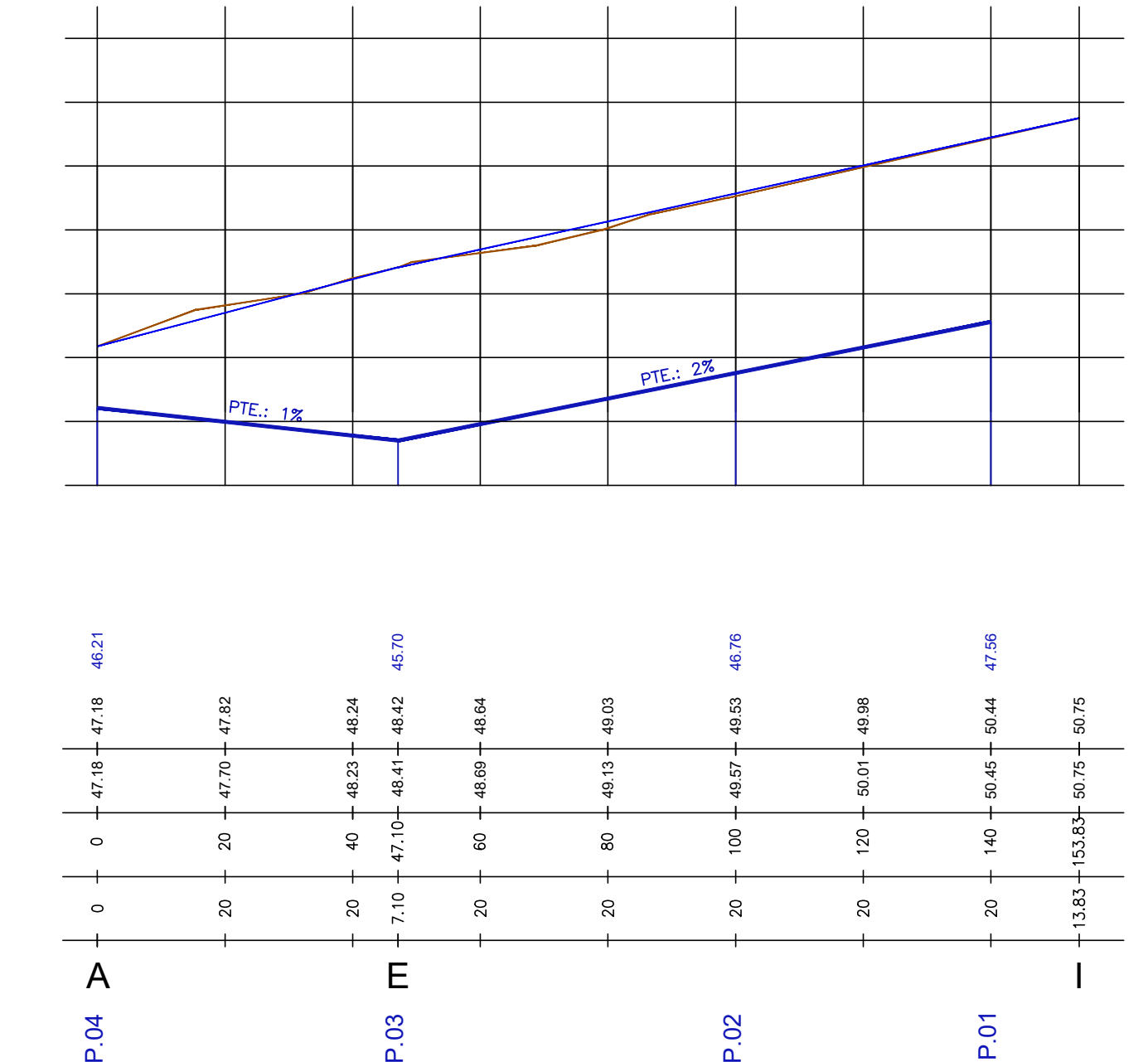

VIAL A

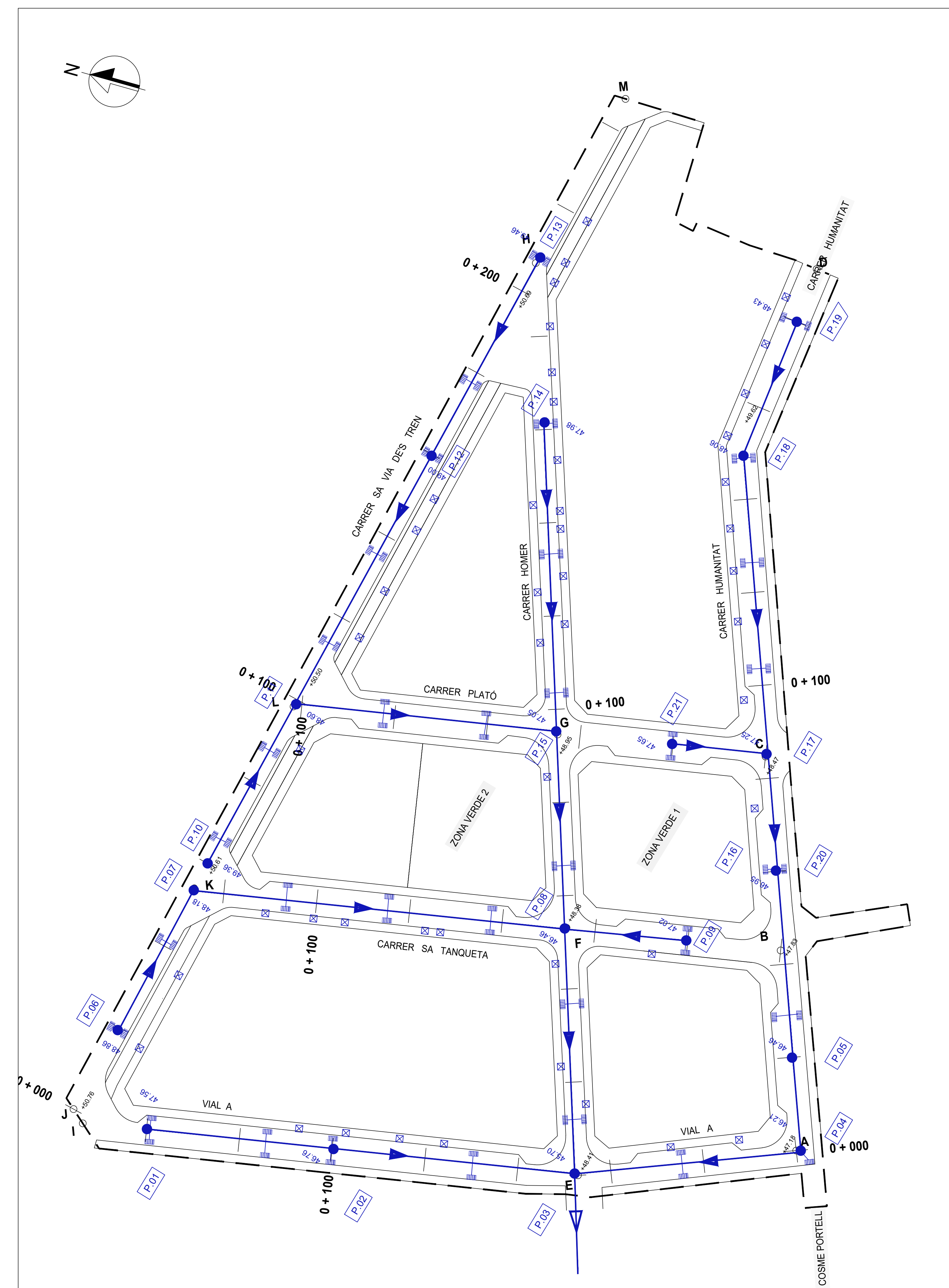

PROYECTO DE URBANIZACIÓN DE LA
UA-03 SES SALINES
el Vias des Tren, la Pau, Cosme Portell y Homer, Ses Salines, lloc Balmor

Junta de Compensación de la Unidad de
Actuación en Suelo Urbano UA-03 Ses Salines
Ses Salines, lloc Balmor

no. port
Marcos Leo Nicolás Fischer

ARQ PROJECTS & PARTNERS
Juan Tolo Seguí Garmendi
(autor material y representante legal)
Av. Comte Salent, 2, 1^{er} B - Palma - 07003
+34 971735000 - juantolosegui@gmail.com

capítulo
SERVICIOS
plano de
DRENAJE
PERFILES LONGITUDINALES
MAYO 2022
escala
1:500
modificación

archivo
220197-UA-03-Reg

I-04
ARQ PROJECTS & PARTNERS, S.L.P.U.

POZO DE REGISTRO TIPO-A

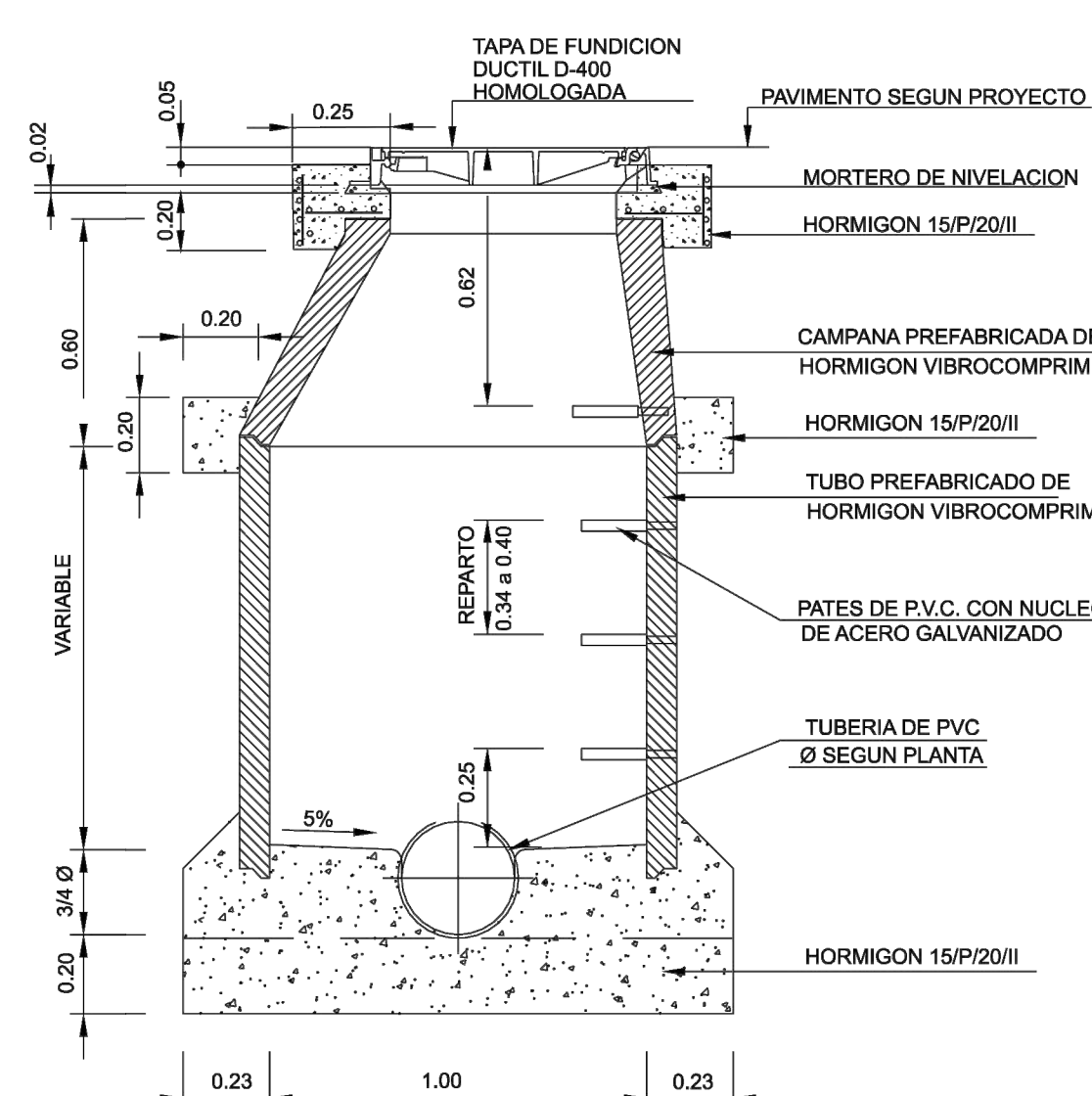

ALZADO-SECCION
ESC. 1:20

POZO DE REGISTRO TIPO-B CON SALTO

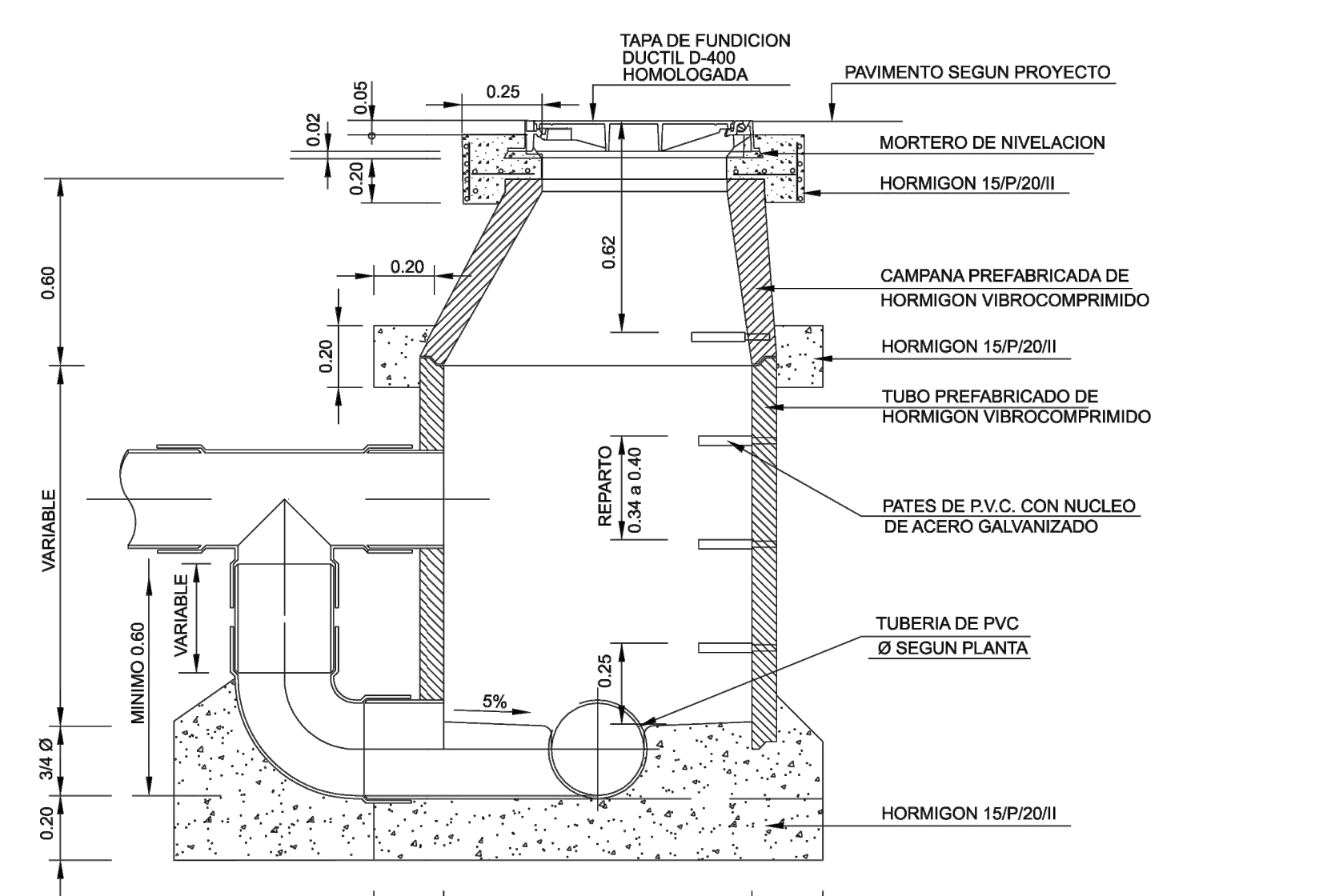

ALZADO-SECCION
ESC. 1:20

CONJUNTO MONTAJE REGISTRO ARTICULADO CON CIERRE ELASTICO
Fund. DUCTIL D-400.

ESC. 1:15

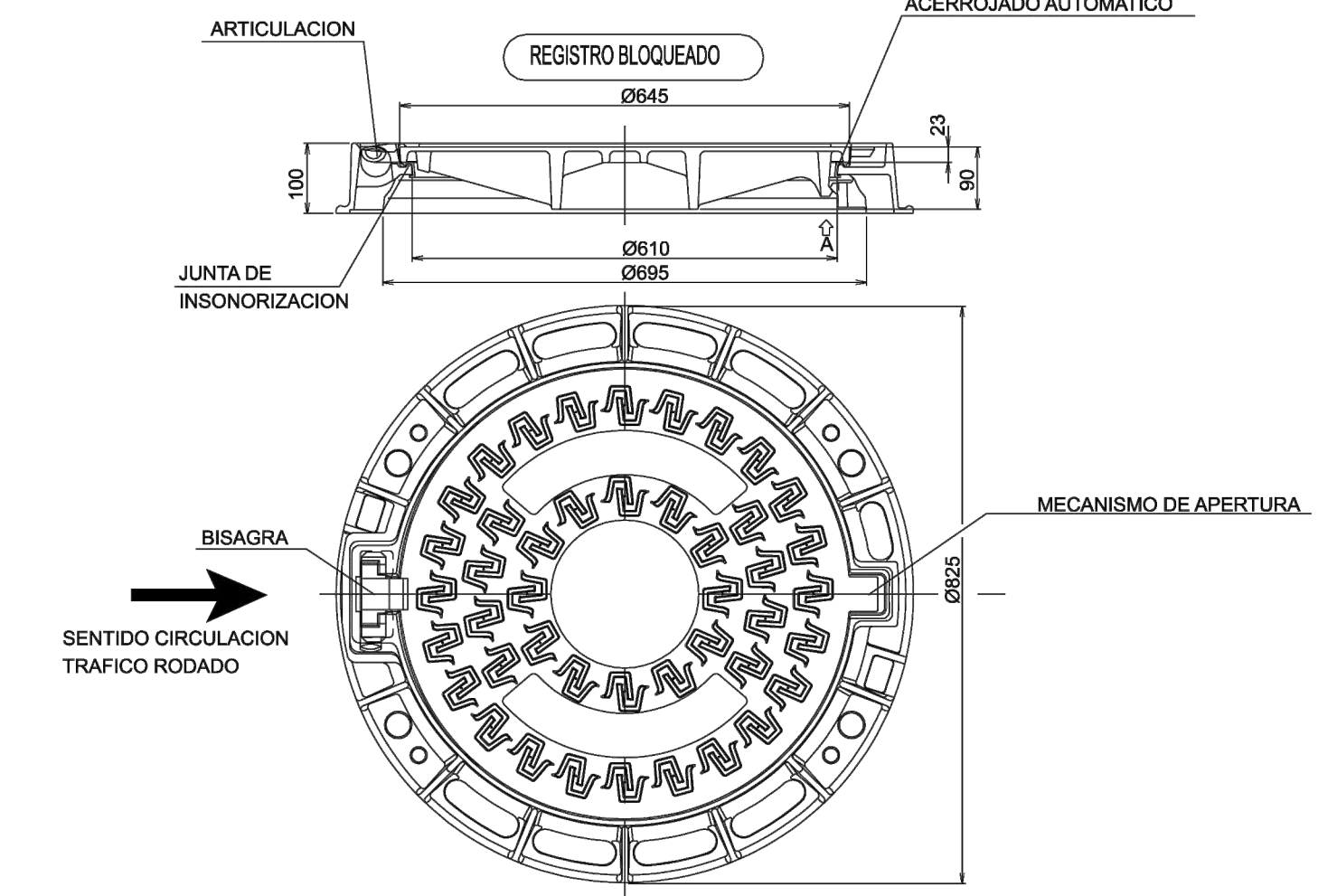

TAPA Y MARCO DE FUNDICION

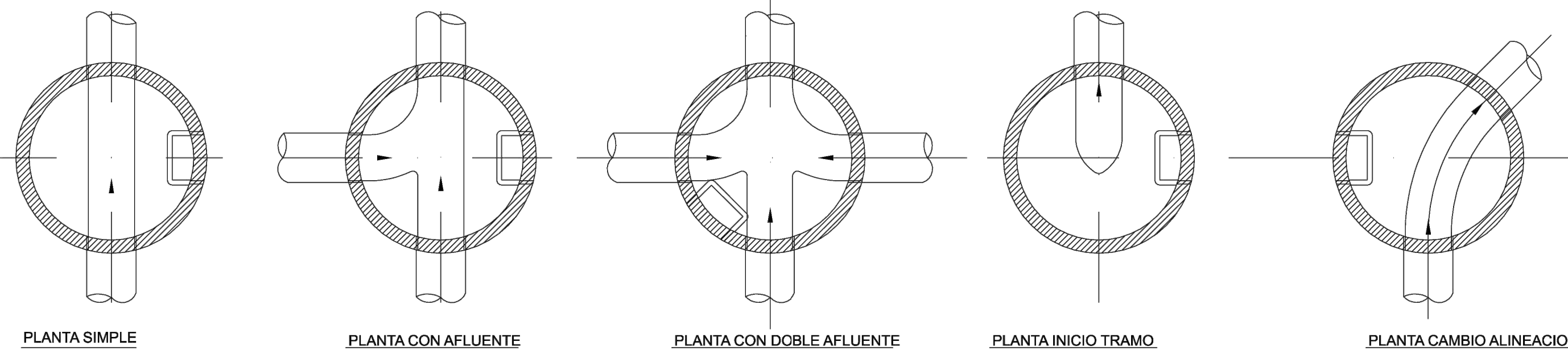

NOTA: Todos los materiales deberán estar homologados por EMAYA.

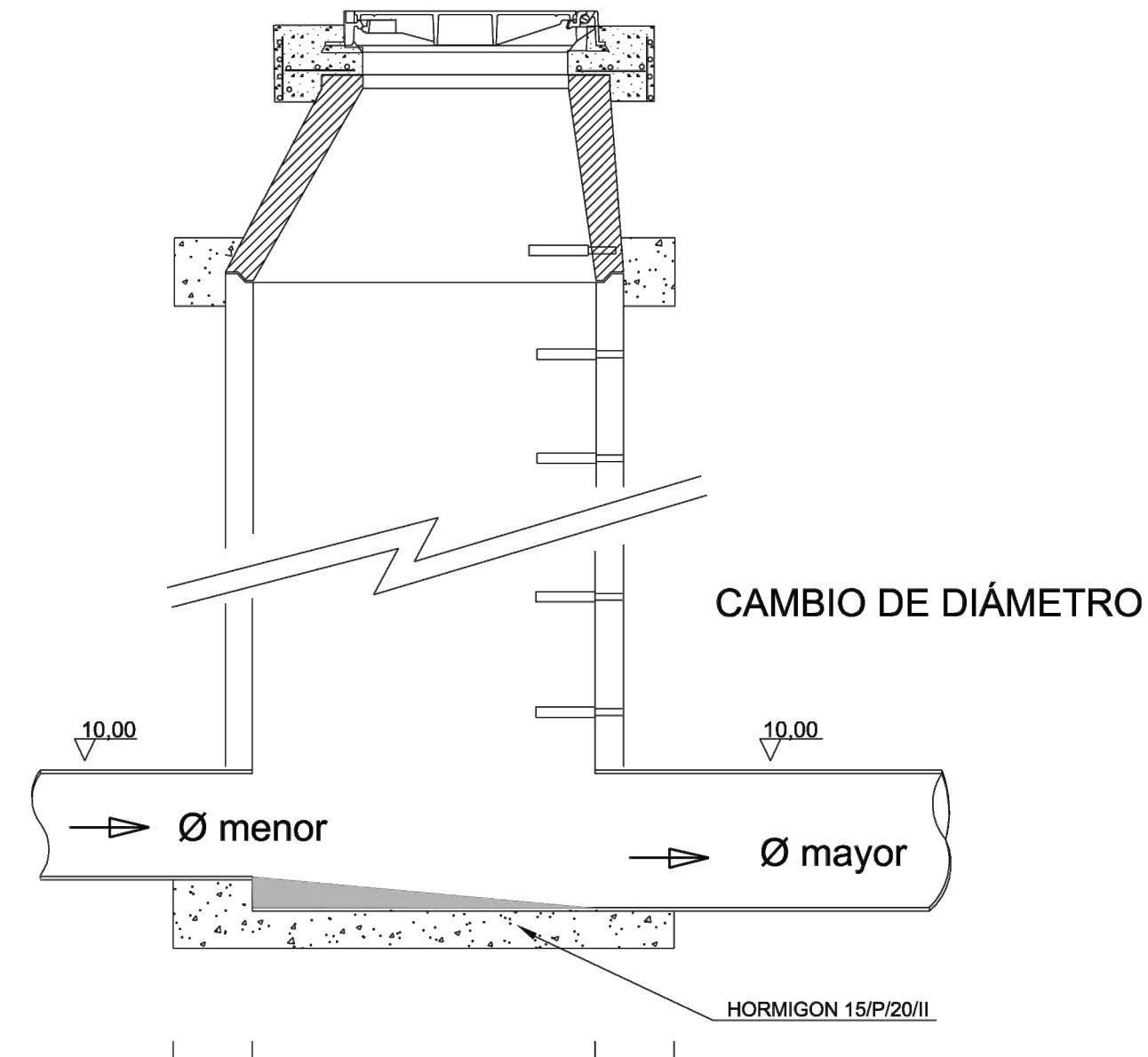

ALZADO-SECCION
ESC. 1:20

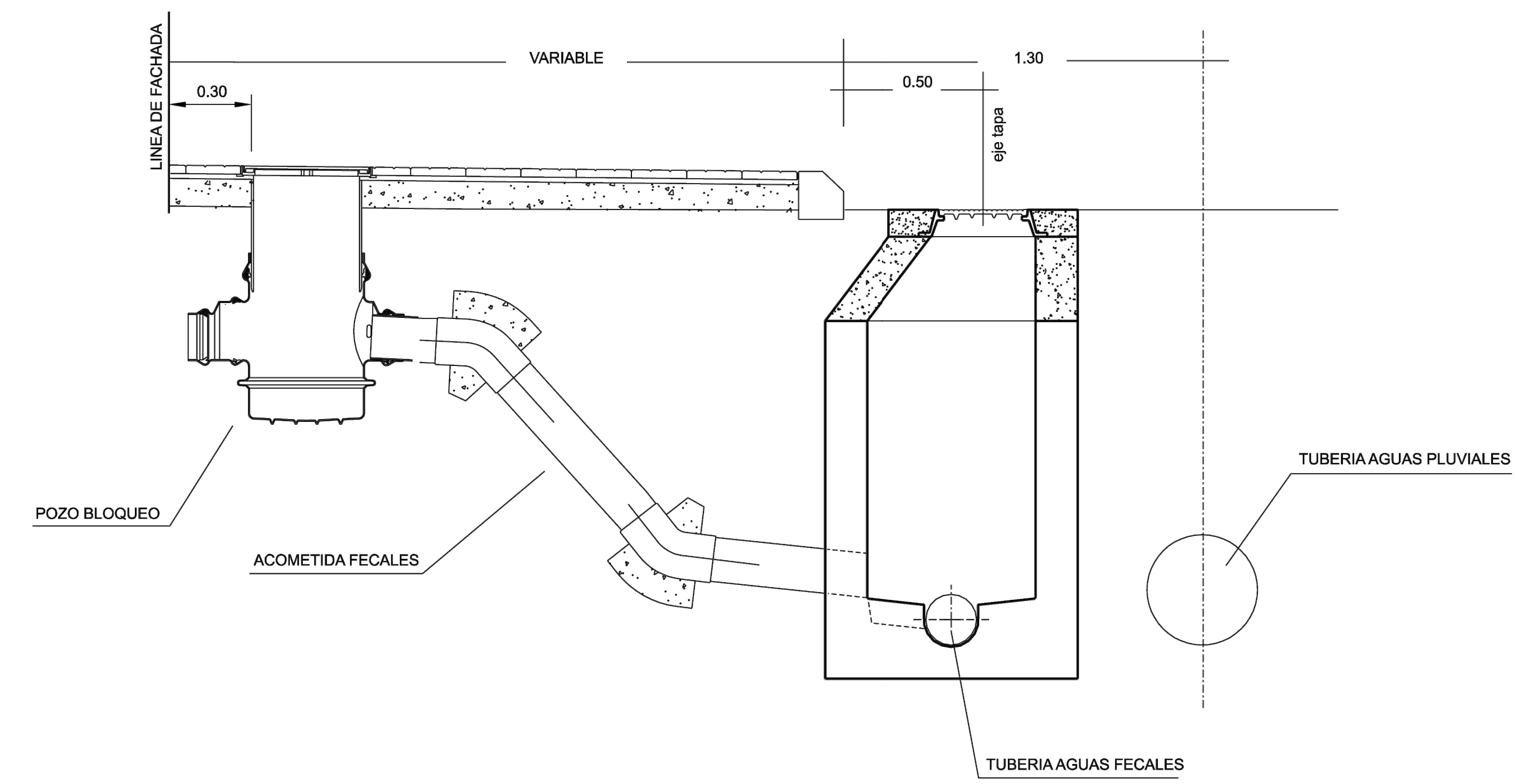

SECCION A-A'

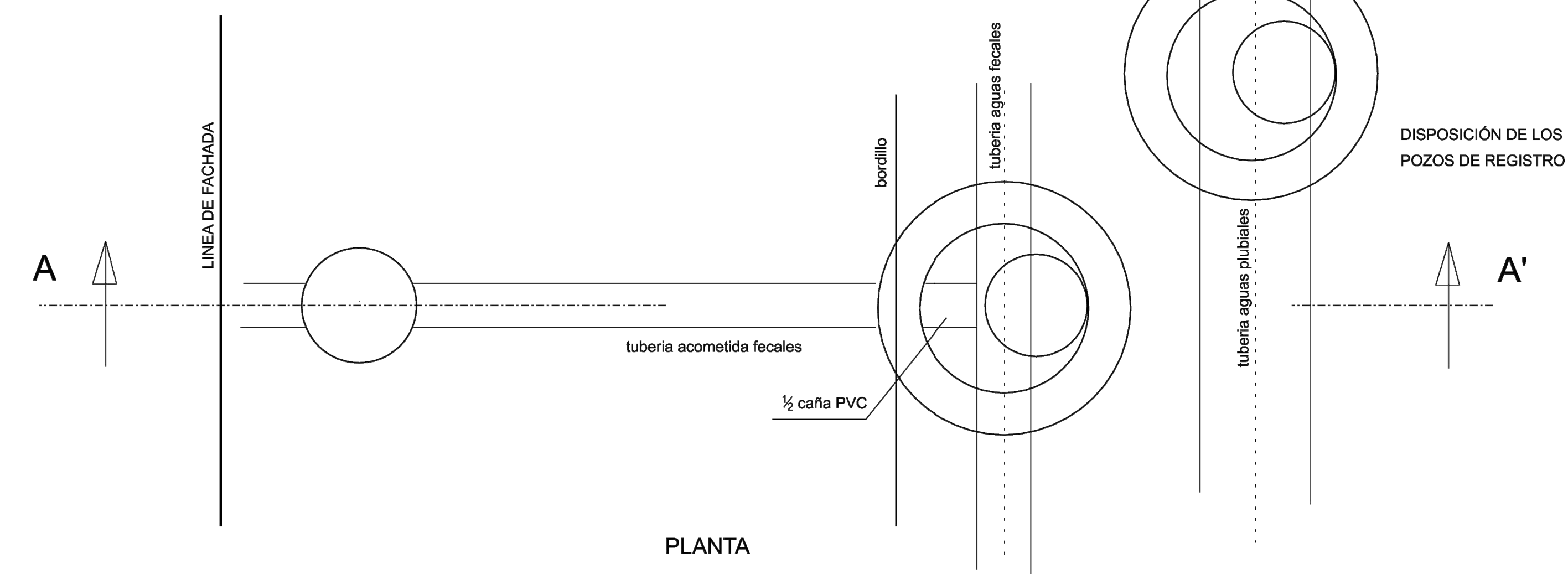

PLANTA

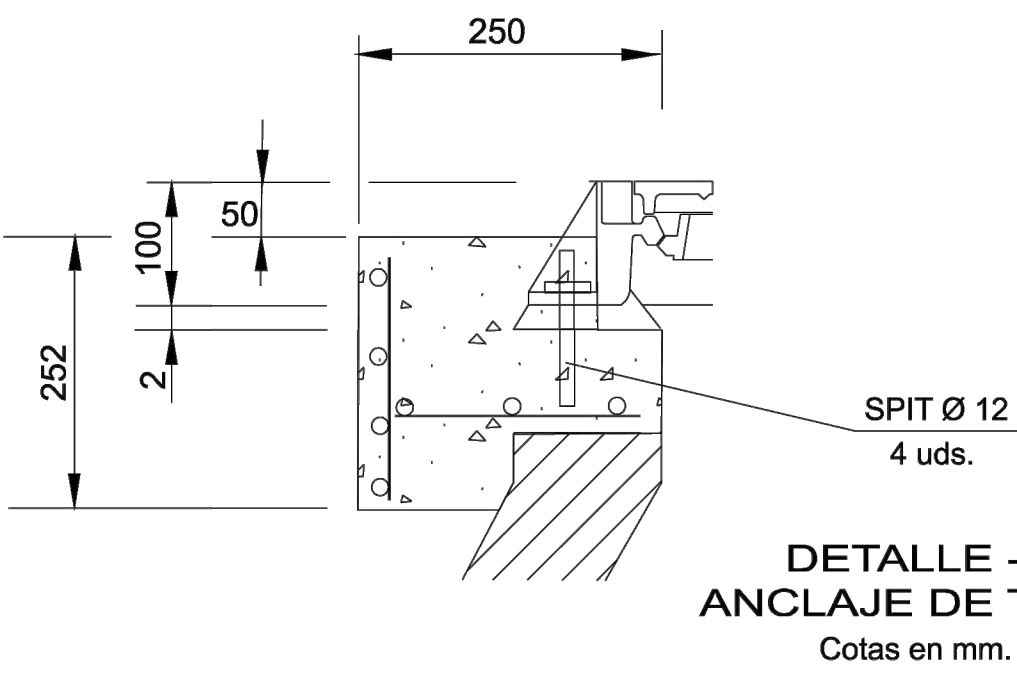

DETALLE - E
ANCLAJE DE TAPA
Cotas en mm.

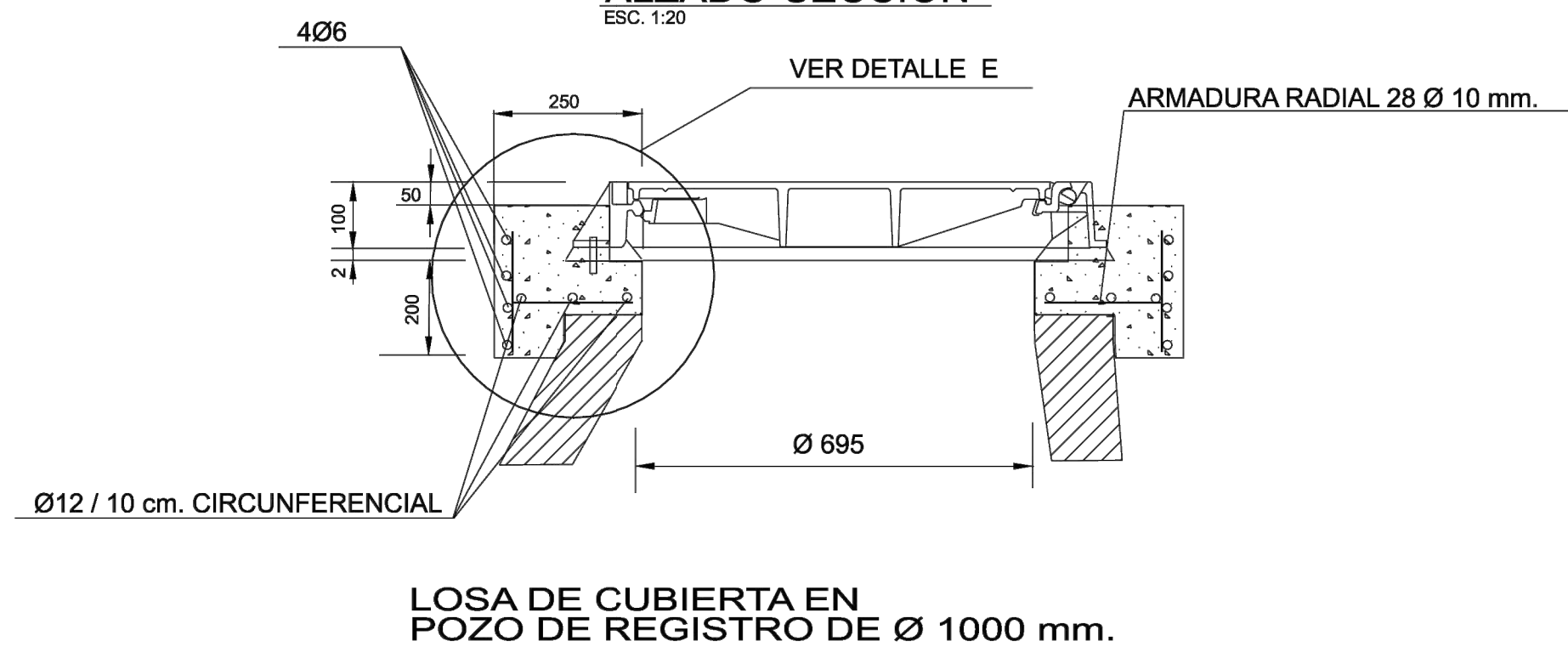

LOSA DE CUBIERTA EN
POZO DE REGISTRO DE Ø 1000 mm.

IMBORNAL

SECCION C-D

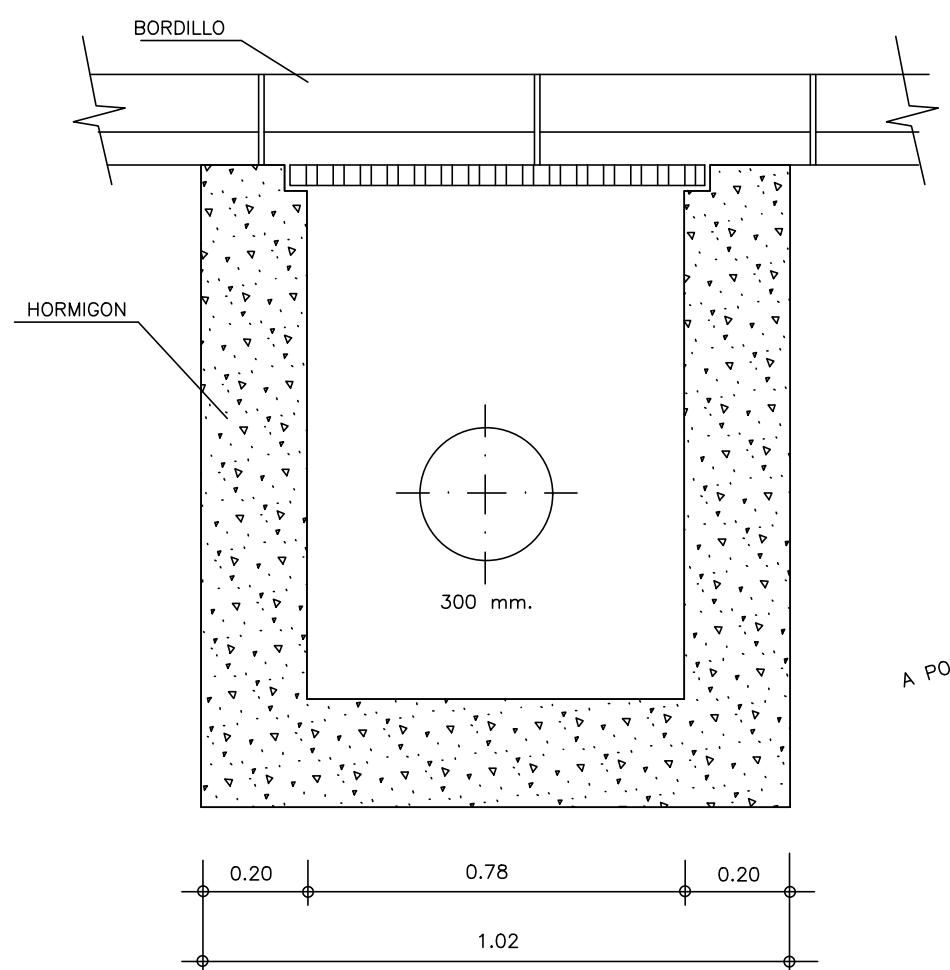

SECCION A-B

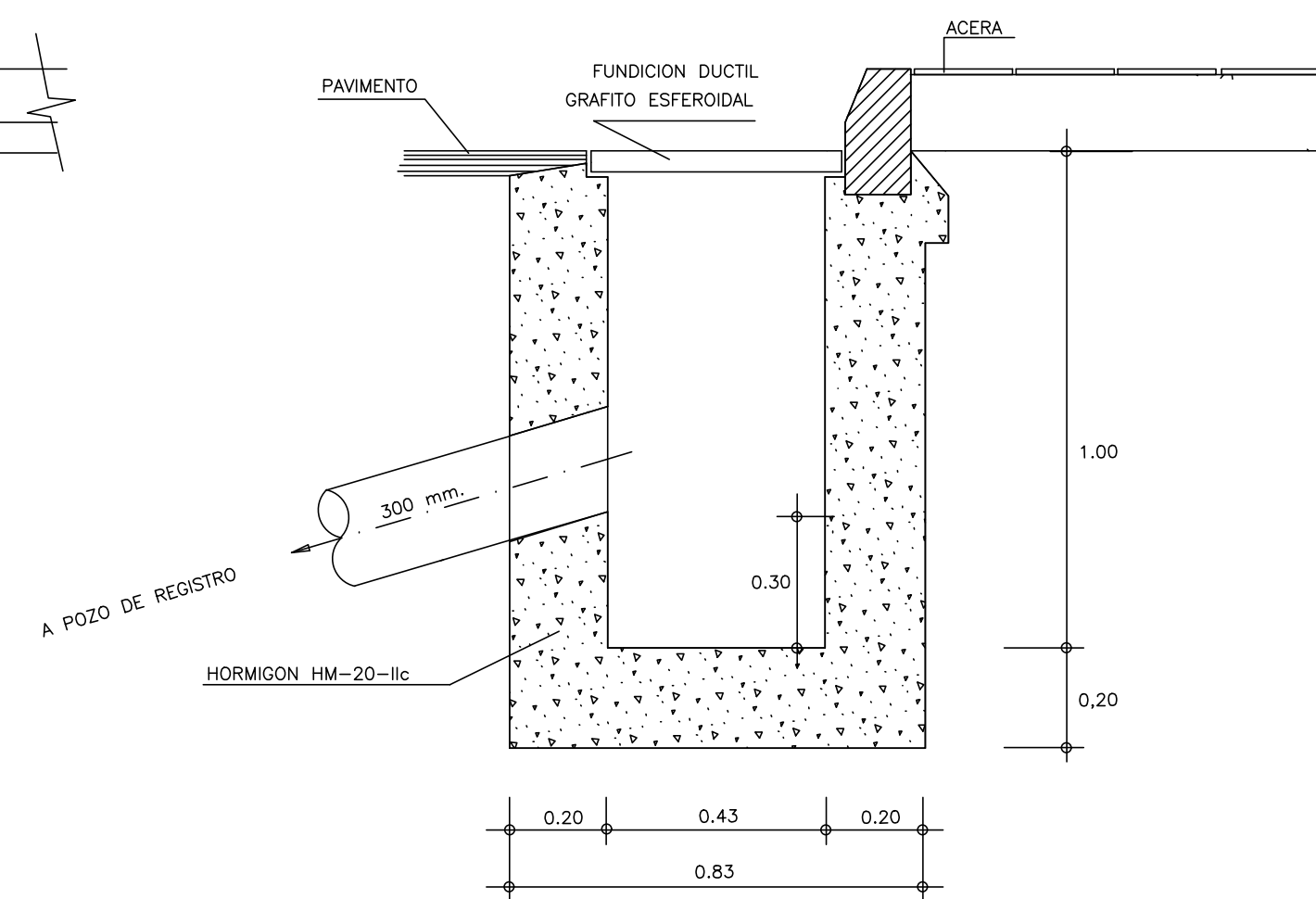

PLANTA

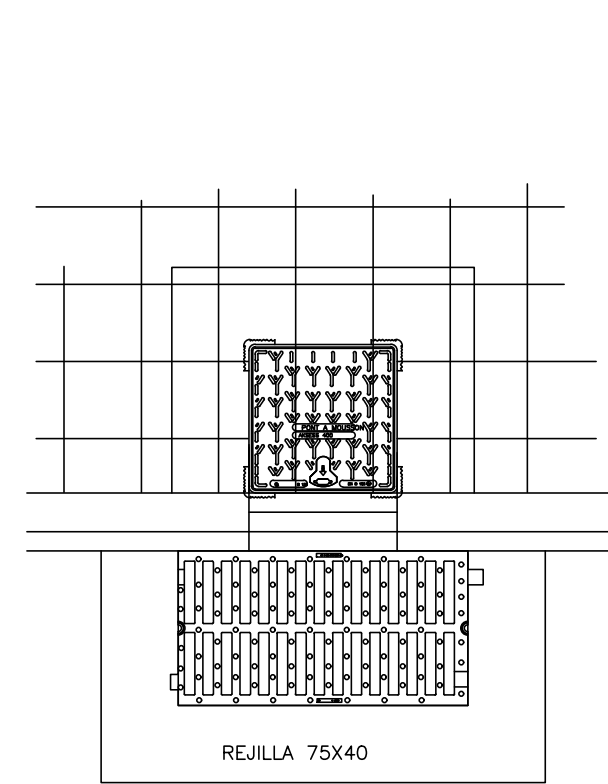

DETALLE DE ACOMETIDA
ESC. 1:20, SALIDA Ø 160

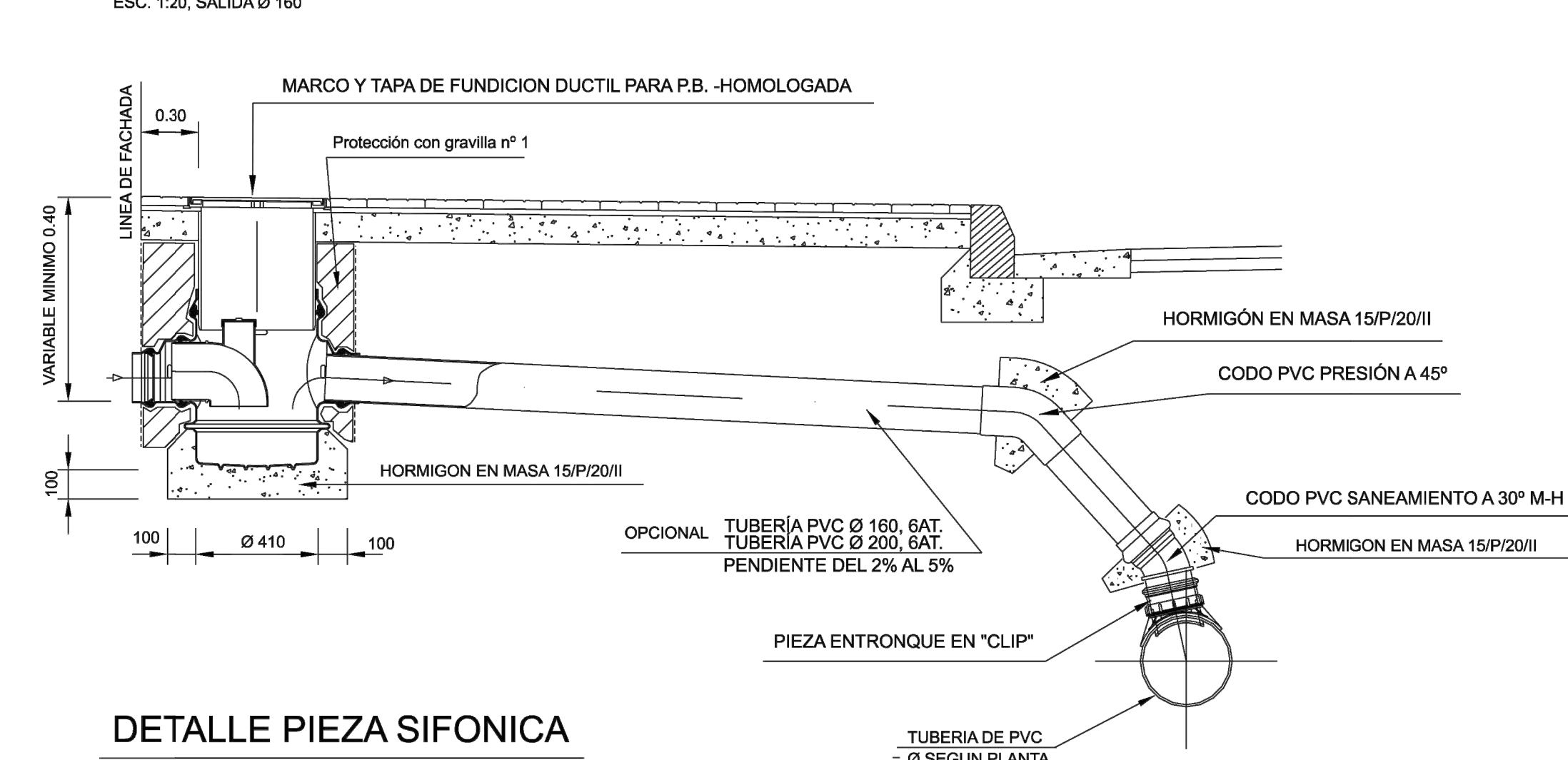

DETALLE PIEZA SIFONICA

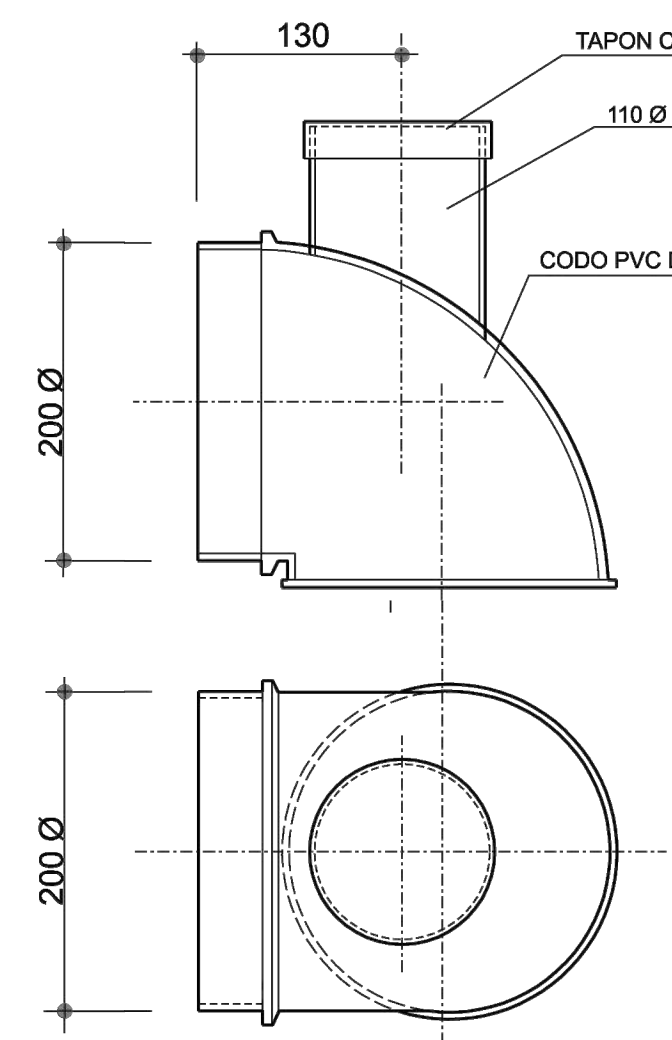

TAPA Y MARCO PARA POZO DE BLOQUEO
ESC. 1:10

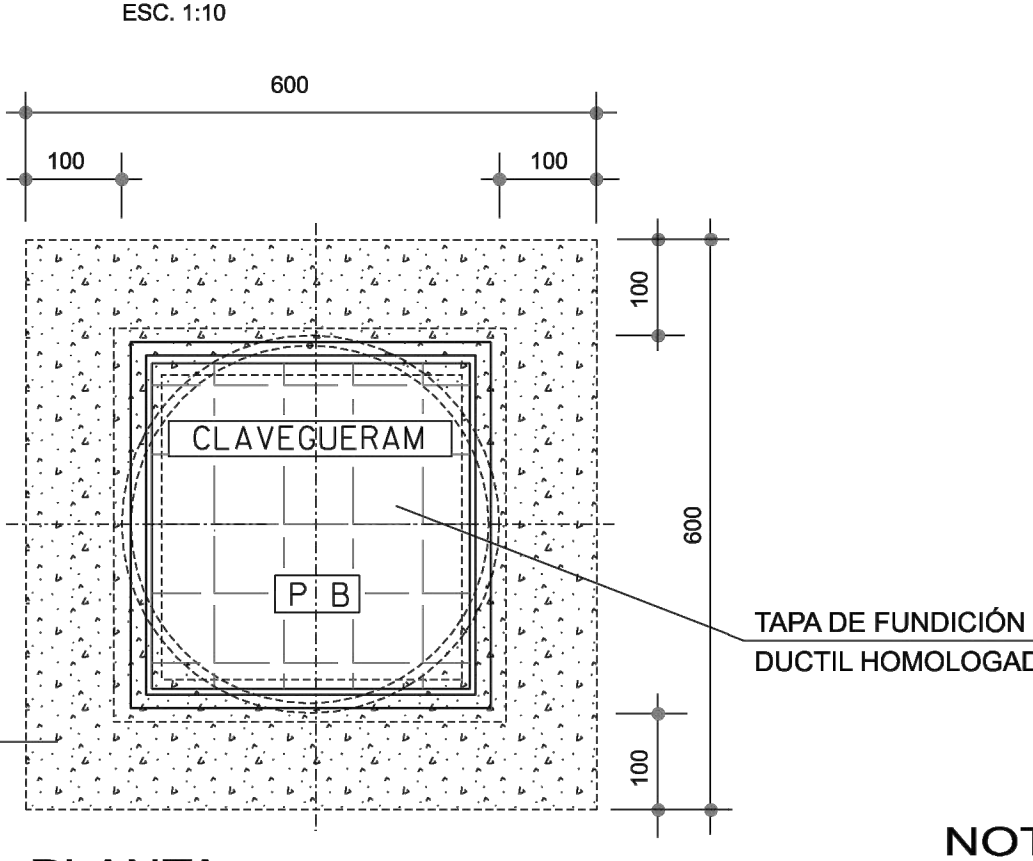

PLANTA

NOTA.- COTAS EN MM.

POZO DE BLOQUEO EN PE
ESC. 1:10, ENTRADA Y SALIDA DE Ø 160

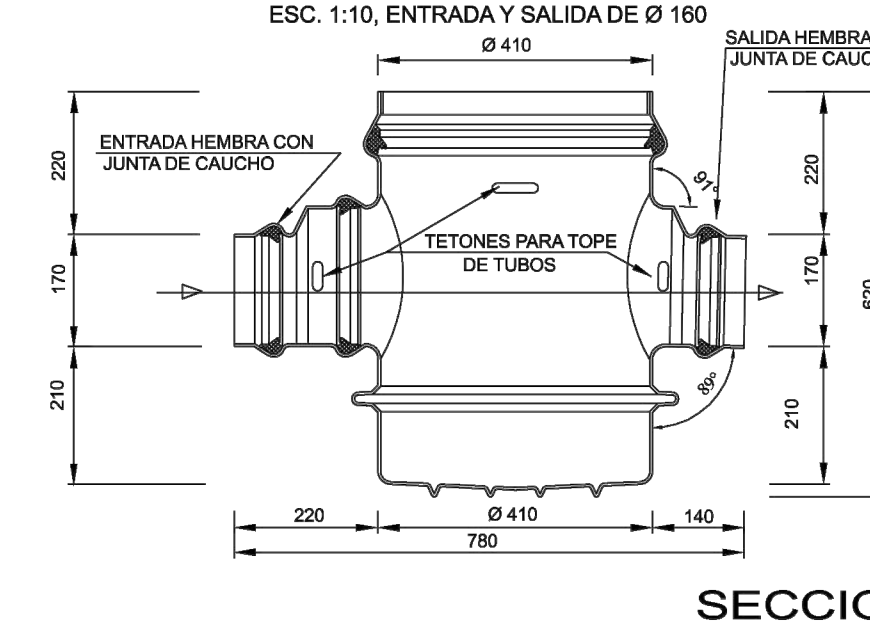

SECCION

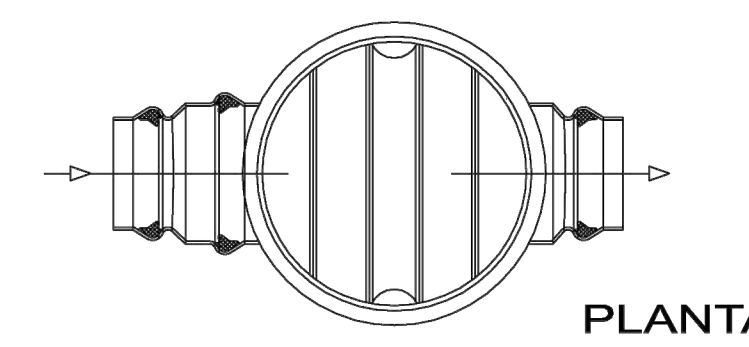

PLANTA

POZO DE BLOQUEO EN PE
ESC. 1:10, ENTRADA Y SALIDA DE Ø 200

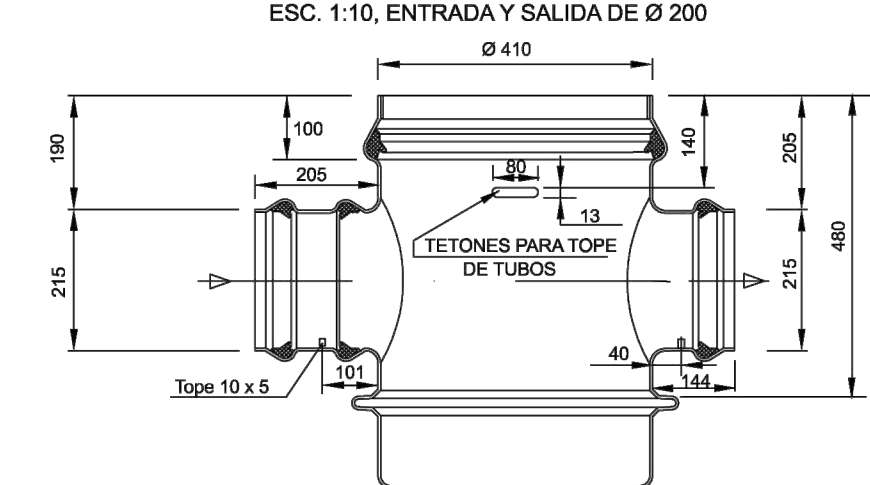

SECCION

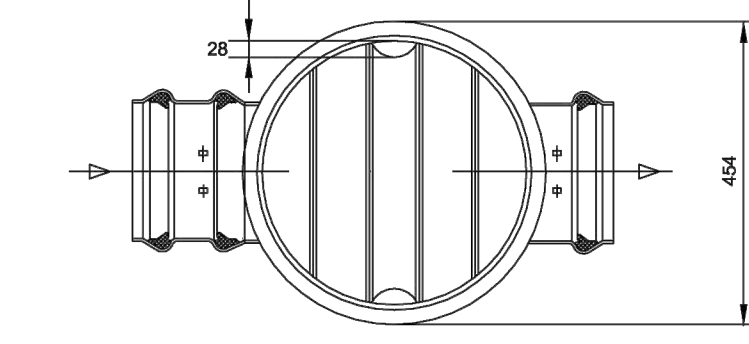

PLANTA

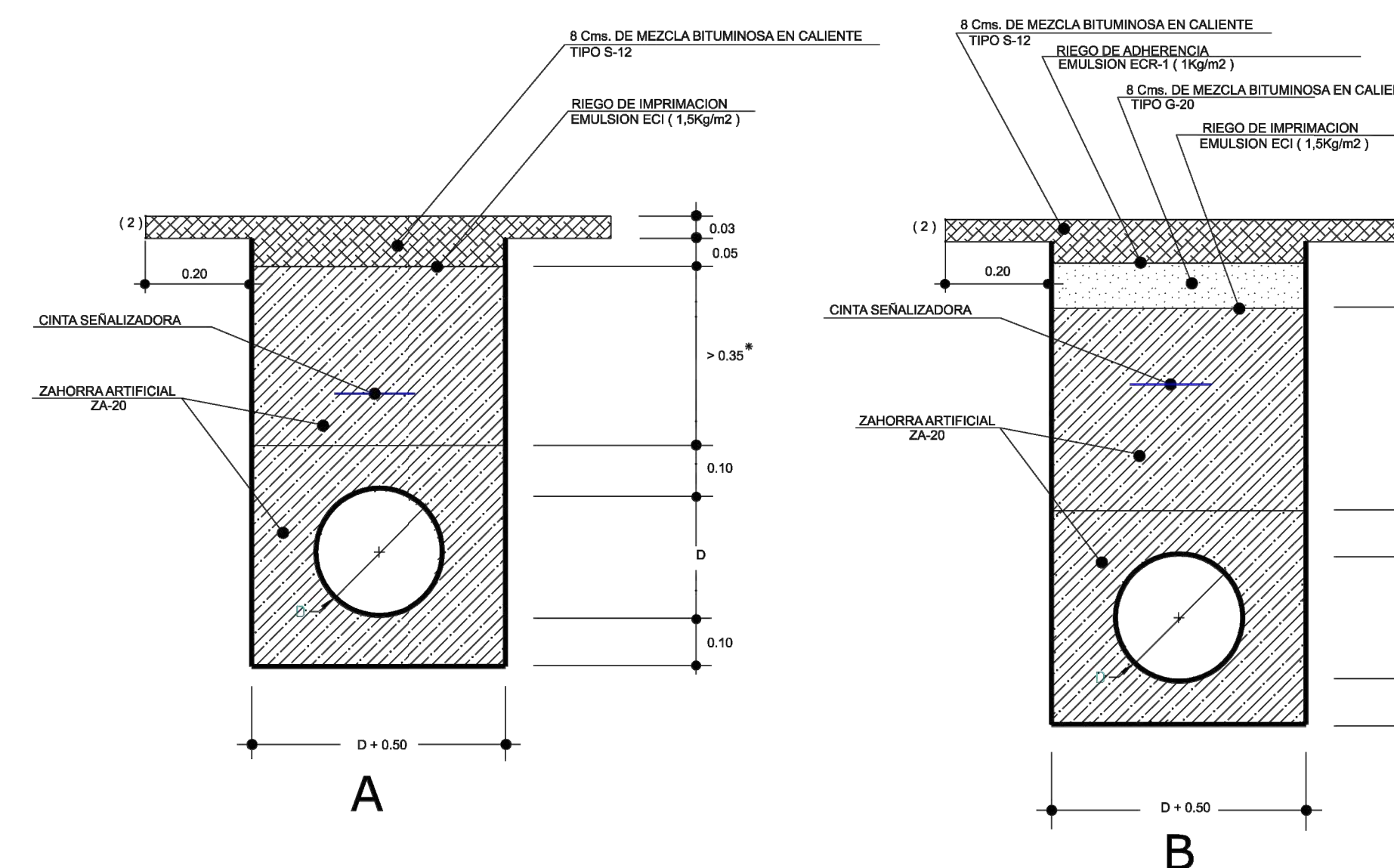

ZANJAS TIPO PARA ACOMETIDAS

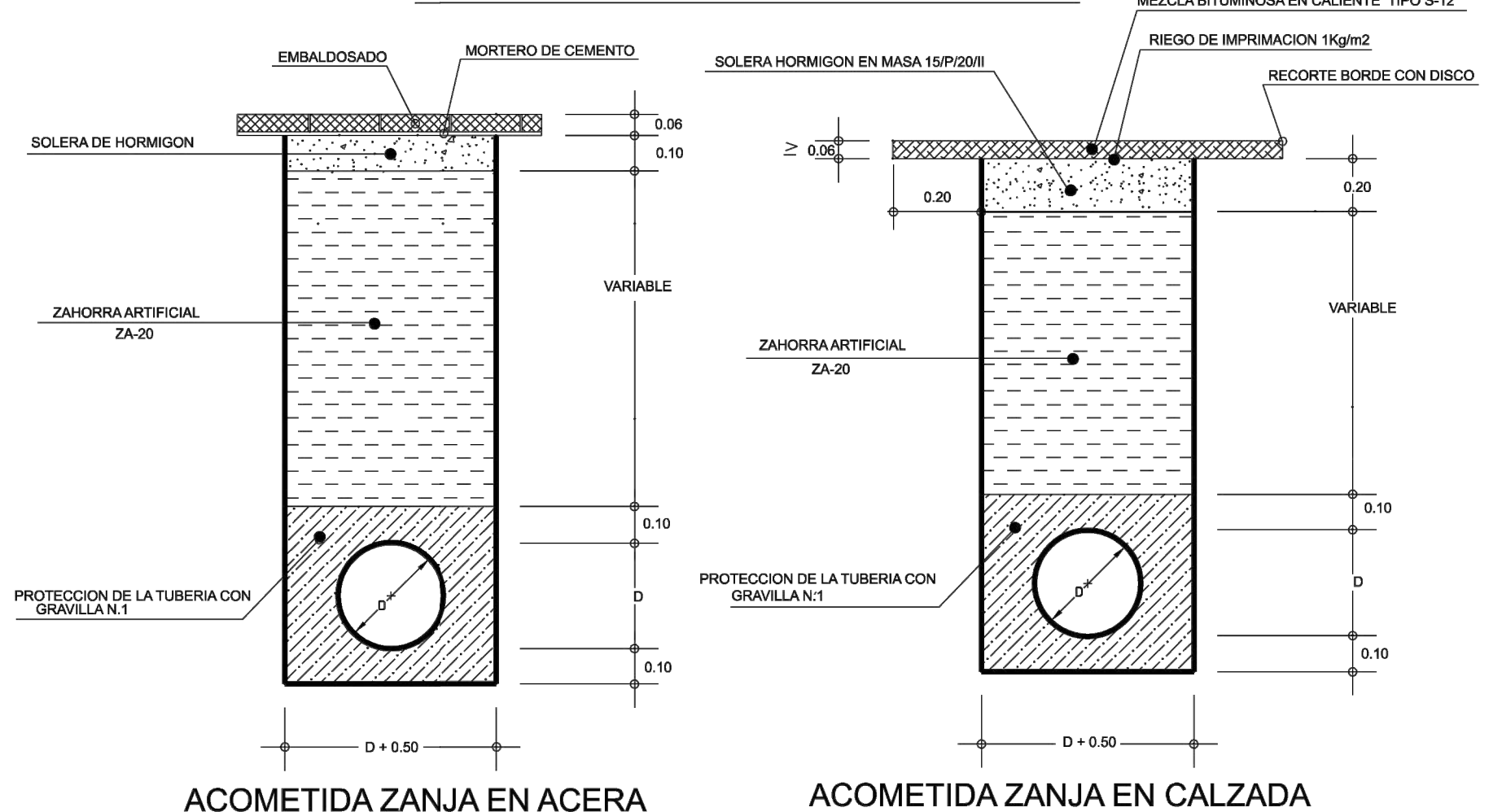

ACOMETIDA ZANJA EN ACERA

ACOMETIDA ZANJA EN CALZADA

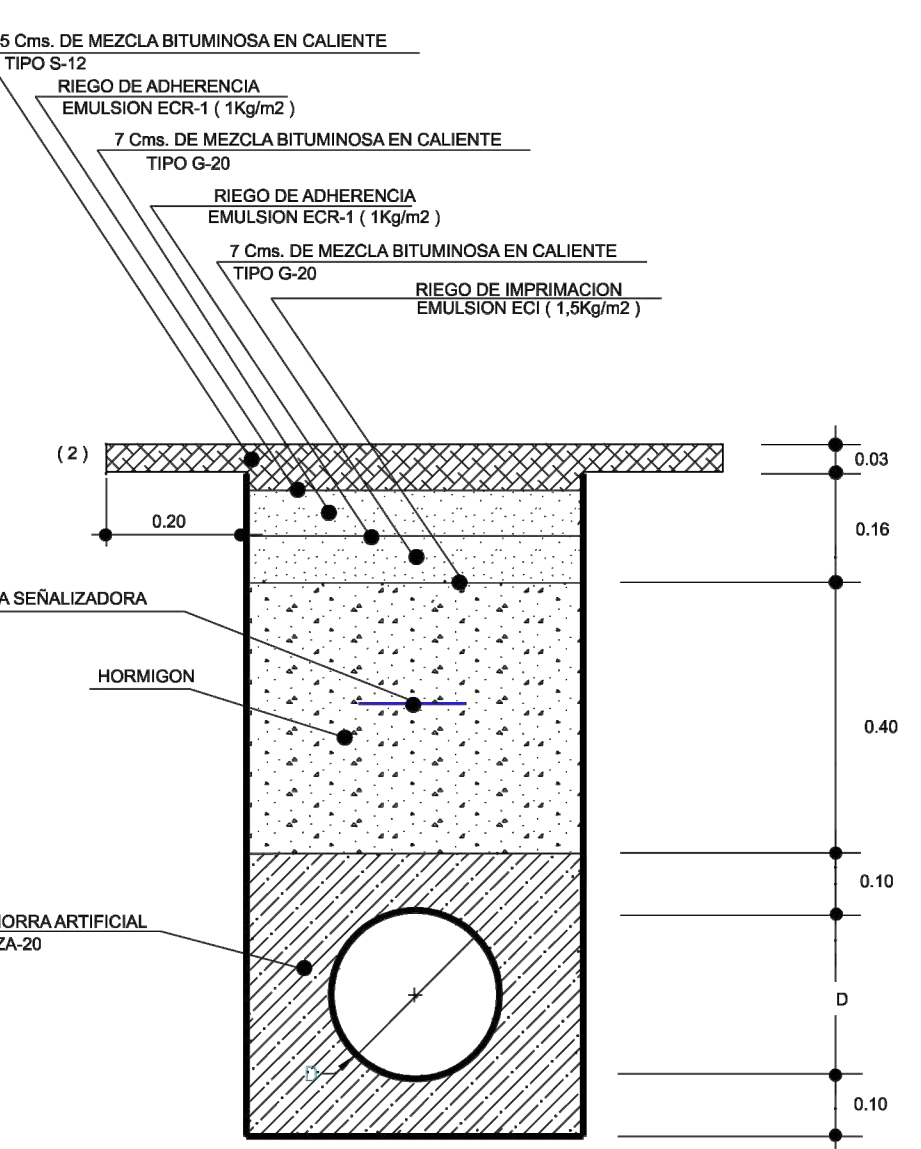

ZANJAS TIPO PARA REDES

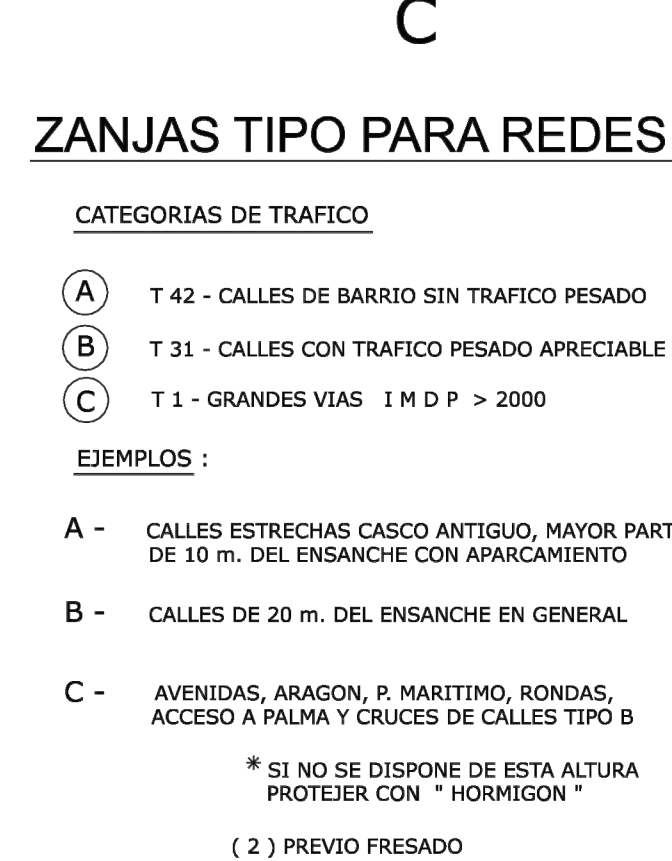

PROYECTO DE URBANIZACIÓN DE LA U.A-03 SES SALINES
ci Vías del Tren, la Pau, Cosma Pórtal y Honor, Ses Salines, Ite Balmat

Junta de Compensación de la Unidad de Actuación en Suelo Urbano U.A-03 Ses Salines Ses Salines, Ite Balmat
100 pgs
Marcos Leo Nicolás Fischer

ARQ PROJECTS & PARTNERS
Juan Tolo Segal Garmendia (autor material y representante legal)
Av. Comte Salent, 2, 1º B - Palma - 07003
+34 971735000 - juantolosegal@gmail.com

capítulo
SERVICIOS
plano de
DETALLES SANEAMIENTO Y DRENAJE
MAYO 2022
escala
VARIAS
modificación

archivo
220197.U.A-03.dwg
I-06
ARQ PROJECTS & PARTNERS, S.L.P.U.

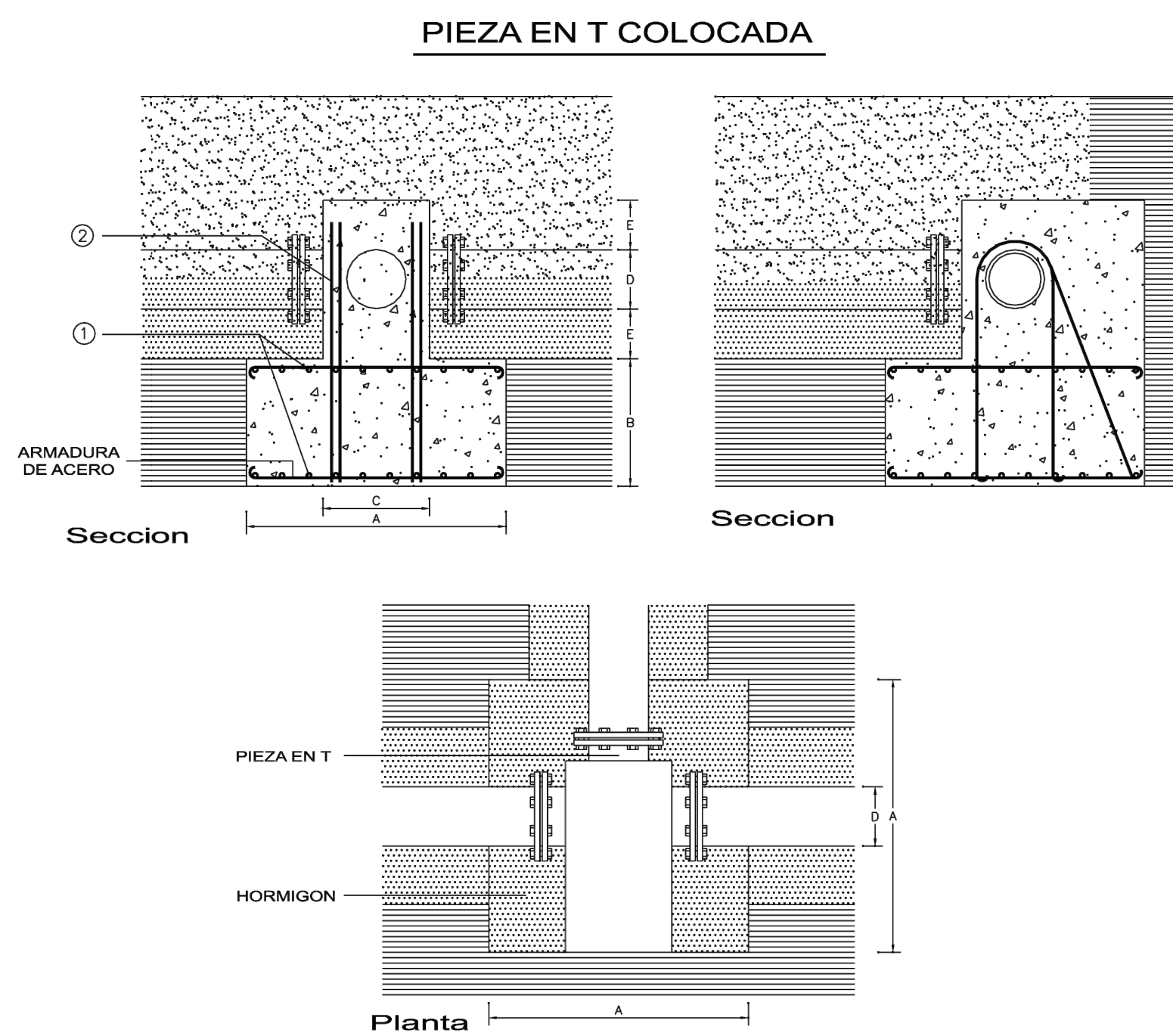
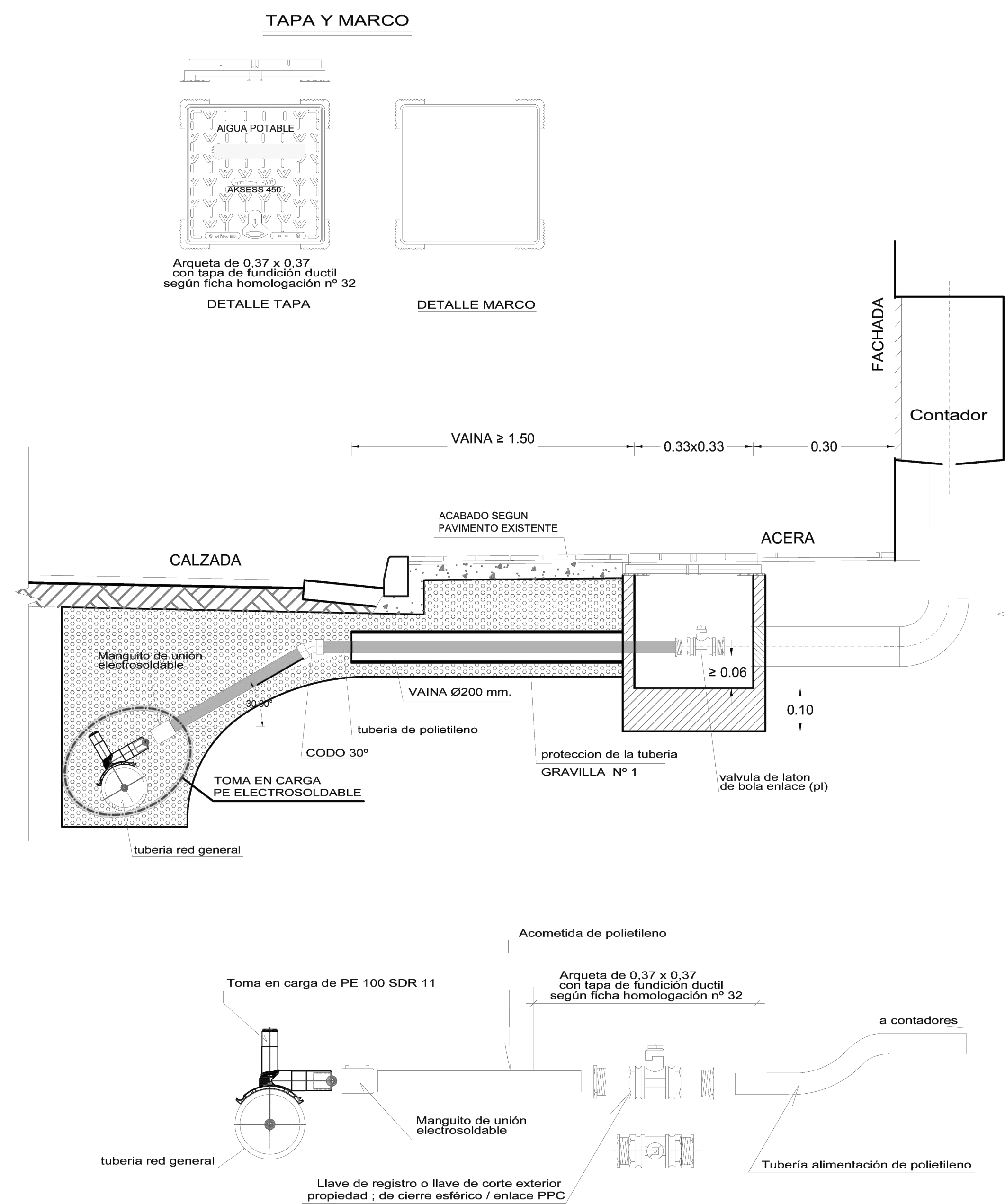

CARACTERISTICAS DE ANCLAJES PARA PIEZAS EN T

Diámetro en mm	Dimensiones en cm					Armaduras		Hormigon
	A	B	C	D	E	①	②	
80	60	40	30	8	15	10	2-10	HA-20/P/20/II
100	70	45	30	10	15	10	4-10	
125	80	50	35	12,5	15	10	4-10	
150	90	60	35	15	15	10	4-10	
200	110	65	40	20	15	12	4-12	
250	140	70	40	25	15	12	6-12	
300	150	80	45	30	15	12	8-12	
350	160	90	50	35	25	12	8-12	
400	170	95	55	40	25	12	10-12	
450	170	95	60	45	25	12	10-12	
500	180	105	70	50	25	12	10-12	
600	180	115	80	50	25	12	10-12	
700	190	125	90	70	25	12	10-12	
800	190	130	100	80	30	12	10-12	
900	200	135	110	90	30	12	10-12	
1000	210	140	120	100	30	12	10-12	

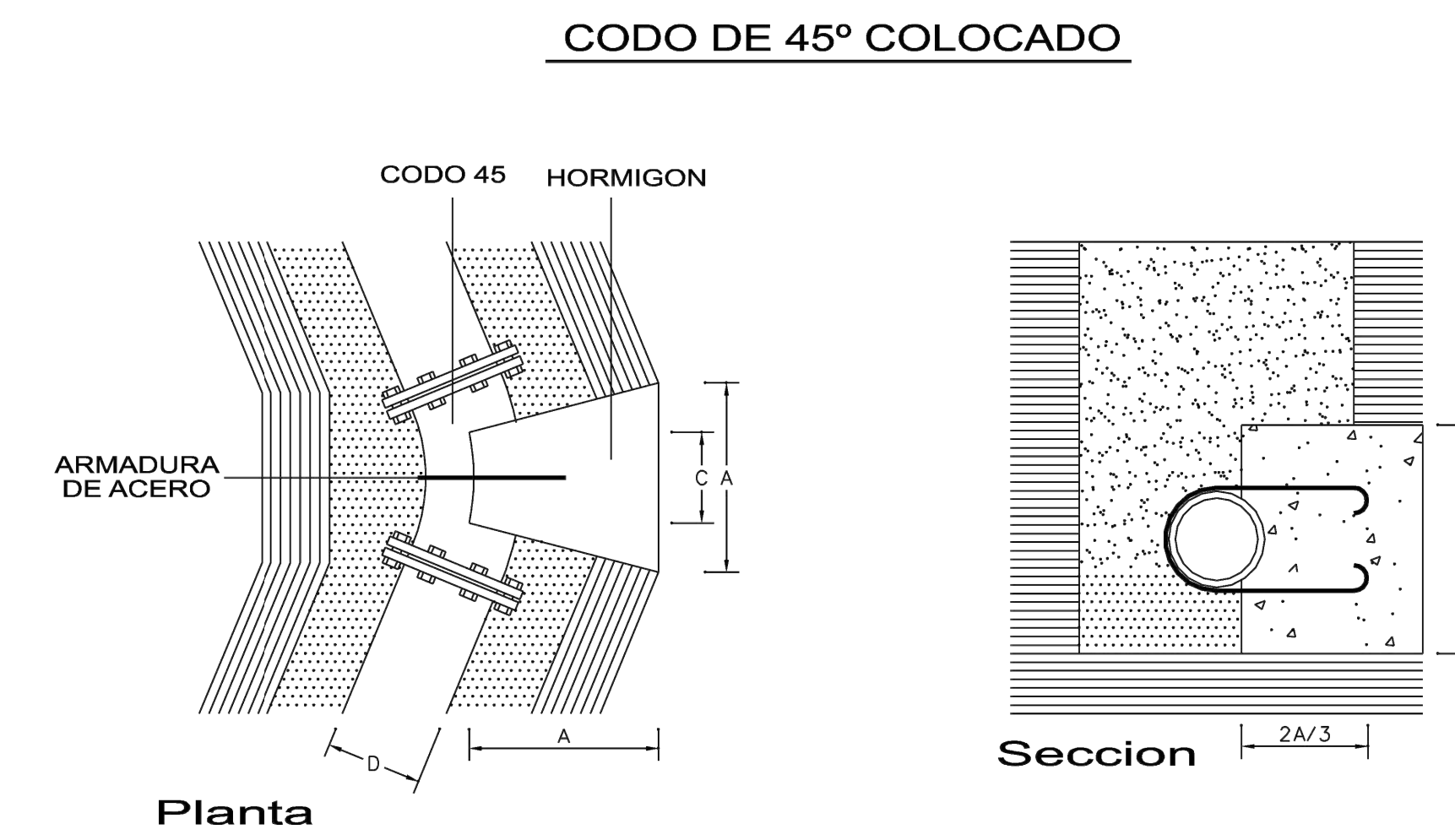

CARACTERISTICAS DE ANCLAJES PARA CODOS DE 45°

Diámetro en mm	Dimensiones en cm				Armadura	Hormigon
	A	B	C	D		
80	30	40	15	8	16	HA-20/P/20/II
100	30	40	15	10	16	
125	30	40	15	12,5	16	
150	30	40	15	15	16	
200	30	40	15	20	16	
250	50	60	25	25	16	
300	50	60	25	30	16	
350	50	60	25	35	16	
400	50	60	25	40	16	
450	60	70	30	45	16	
500	60	70	30	50	16	
600	70	80	35	60	16	
700	70	80	35	70	16	
800	90	110	45	80	16	
900	90	110	45	90	16	
1000	110	130	55	100	16	

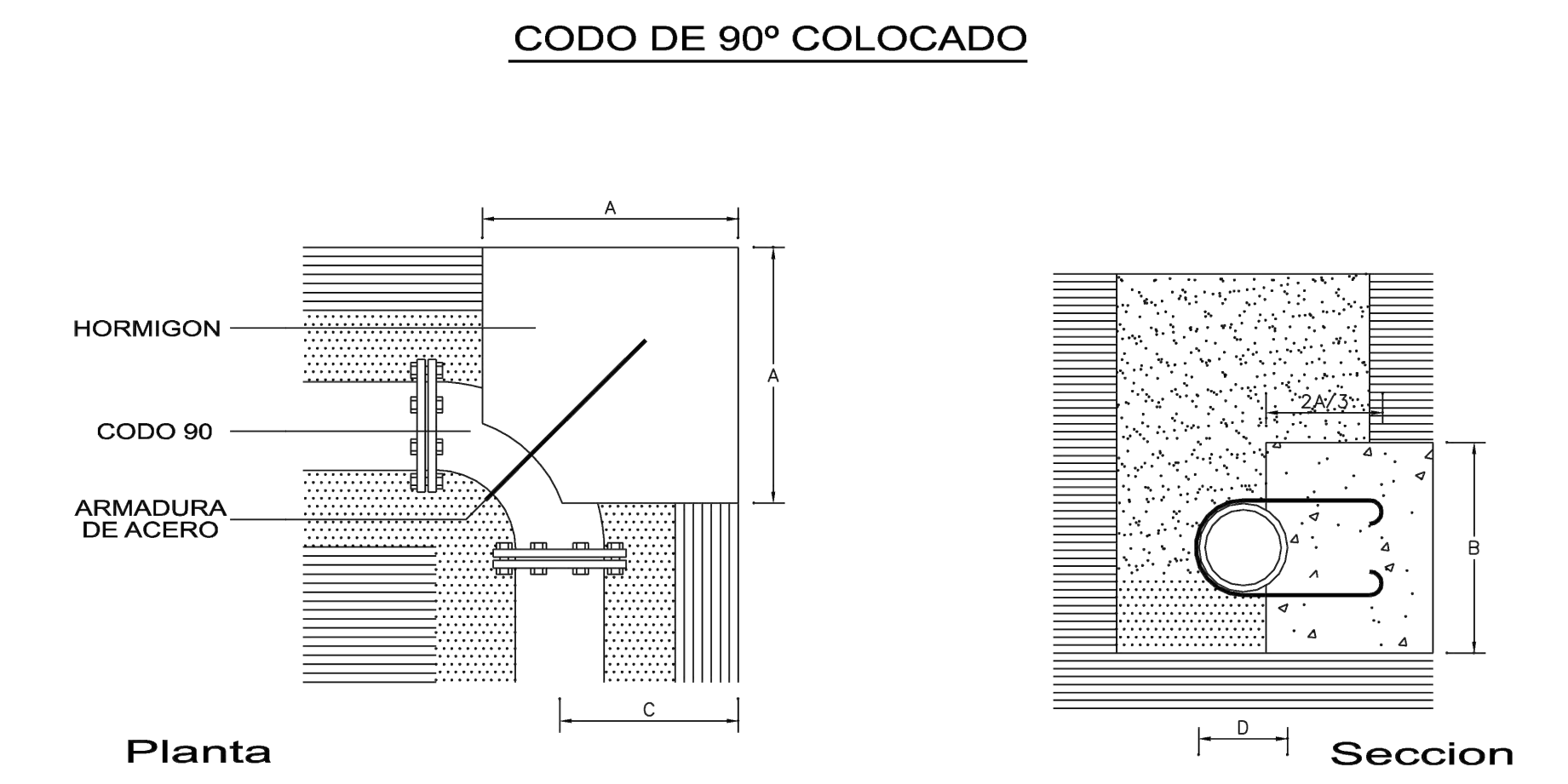

CARACTERISTICAS DE ANCLAJES PARA CODOS DE 90°

Diámetro en mm	Dimensiones en cm				Armadura	Hormigon
	A	B	C	D		
80	50	40	20	8	16	HA-20/P/20/II
100	50	40	20	10	16	
125	50	40	20	12,5	16	
150	50	40	20	15	16	
200	50	40	20	20	16	
250	65	60	20	25	16	
300	65	60	20	30	16	
350	65	60	20	35	16	
400	65	60	20	40	16	
450	70	70	30	45	16	
500	70	70	30	50	16	
600	75	80	40	60	16	
700	75	80	40	70	16	
800	85	100	60	80	16	
900	85	100	60	90	16	
1000	95	120	80	100	16	

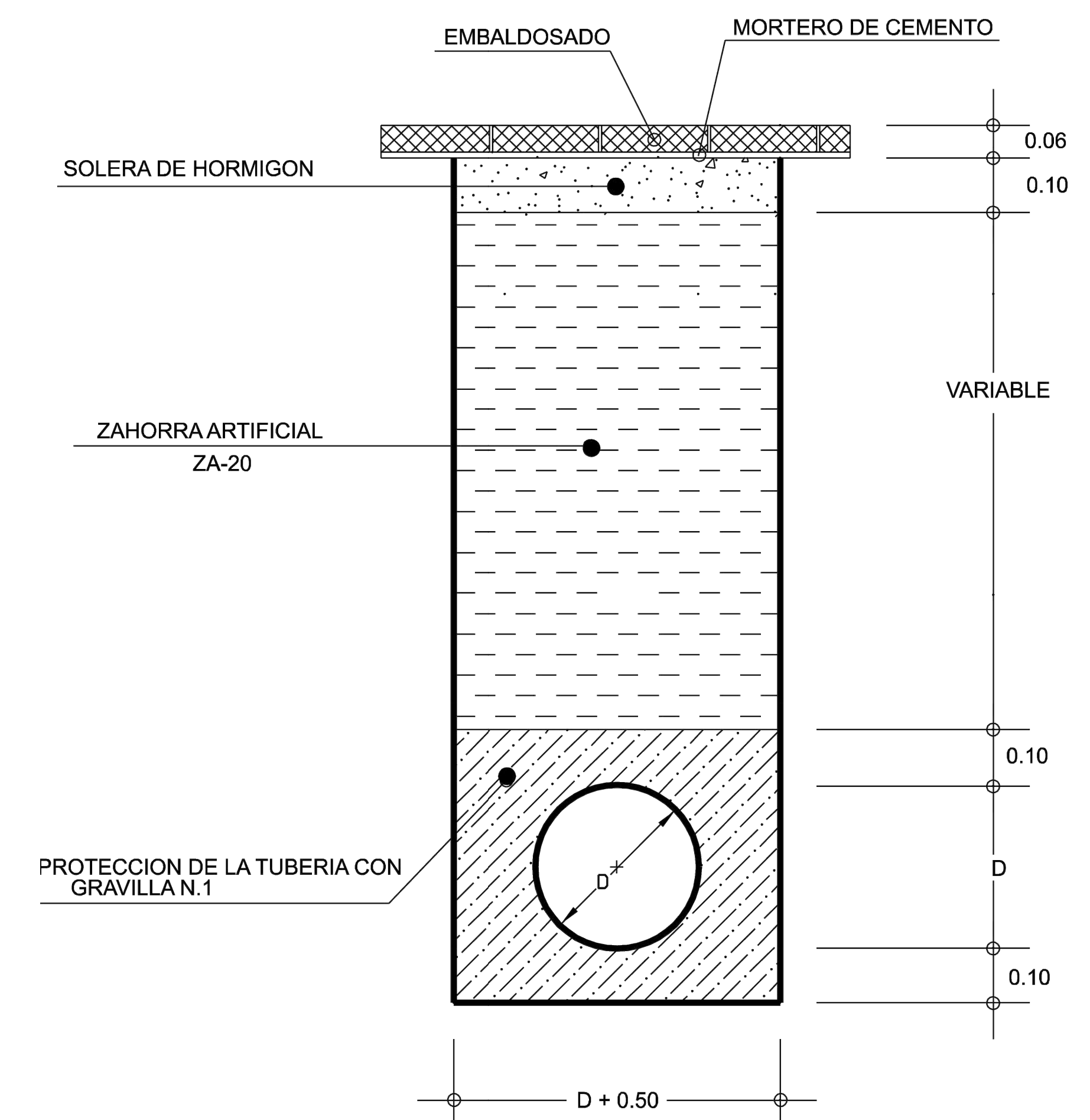
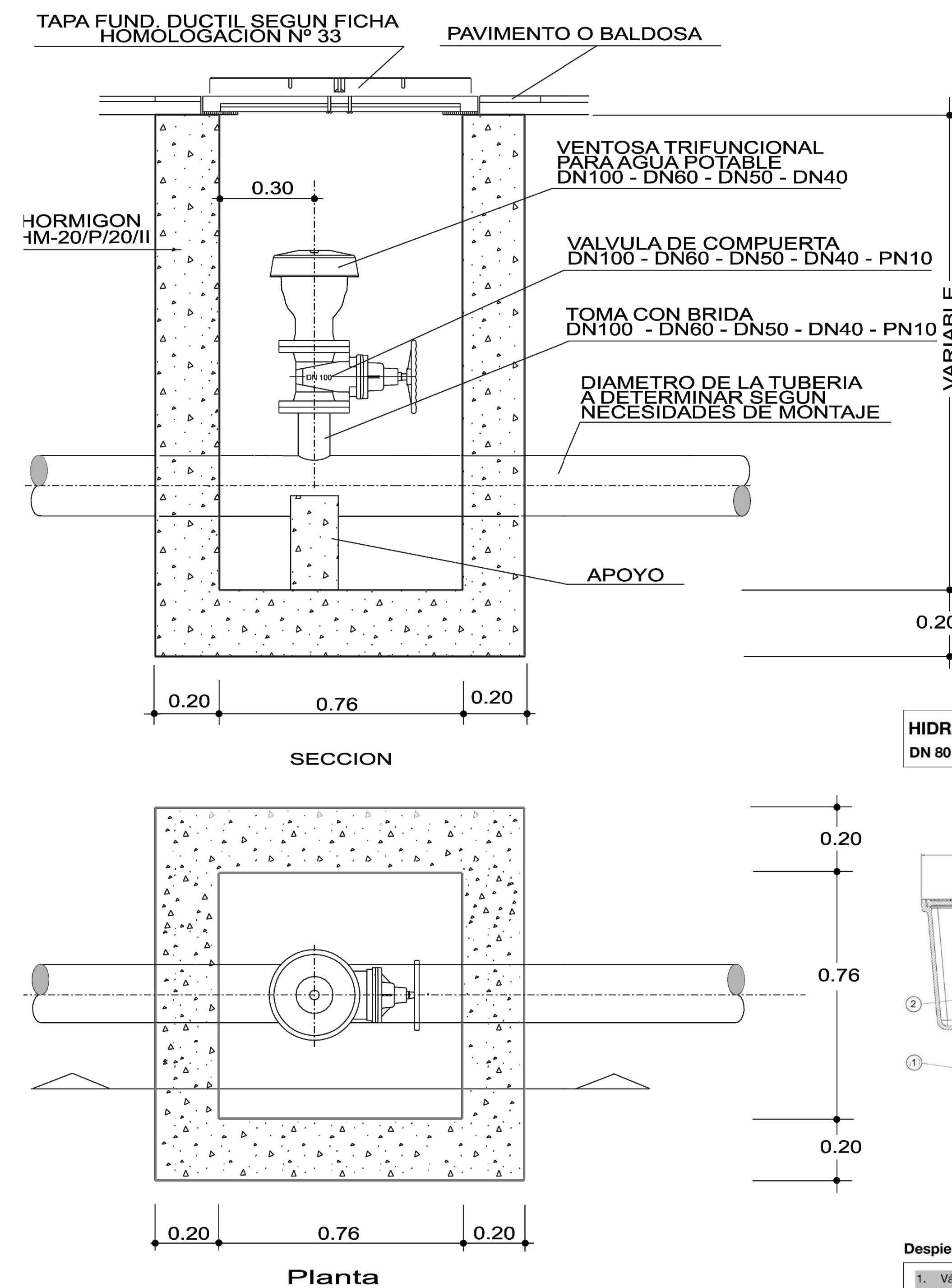
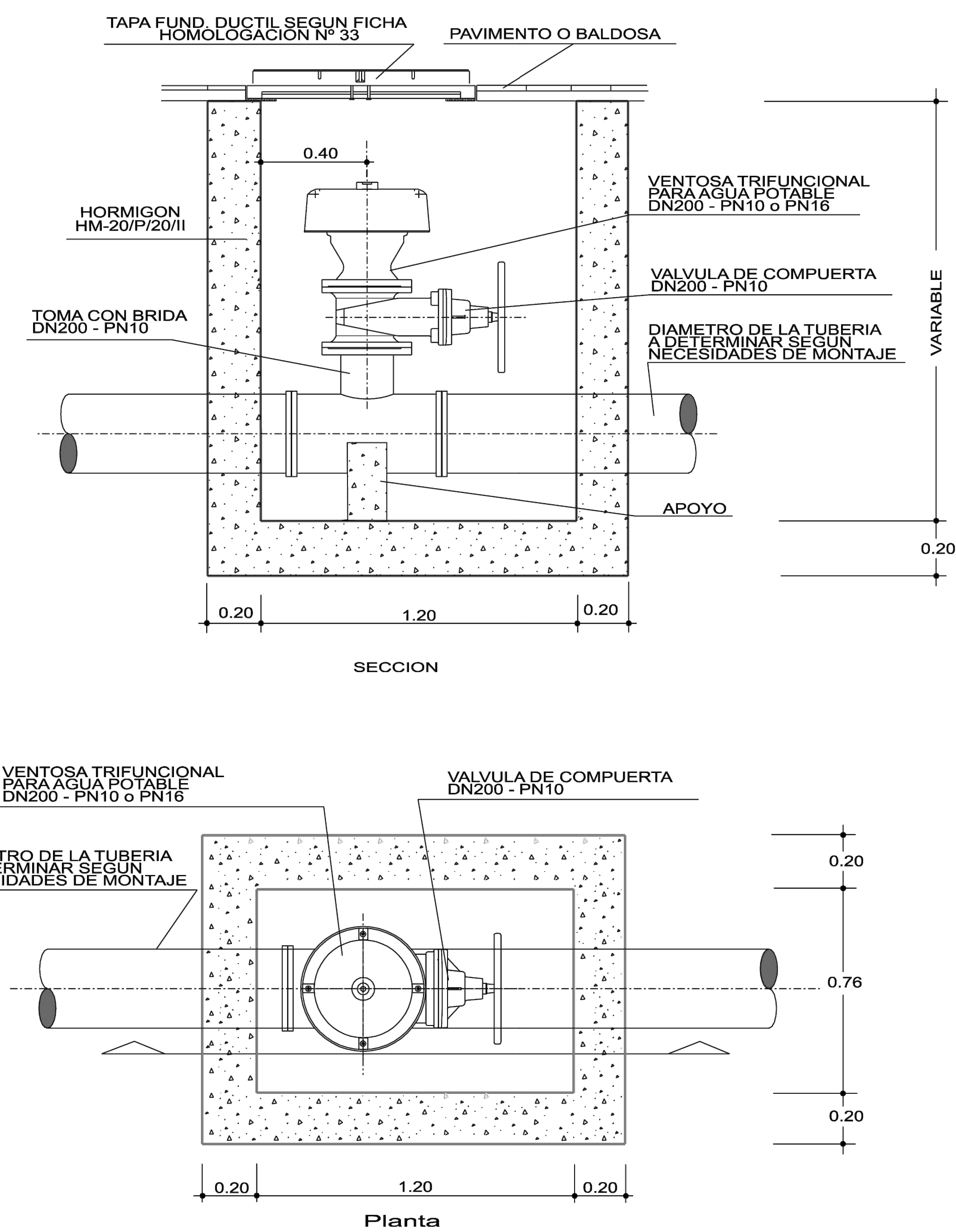
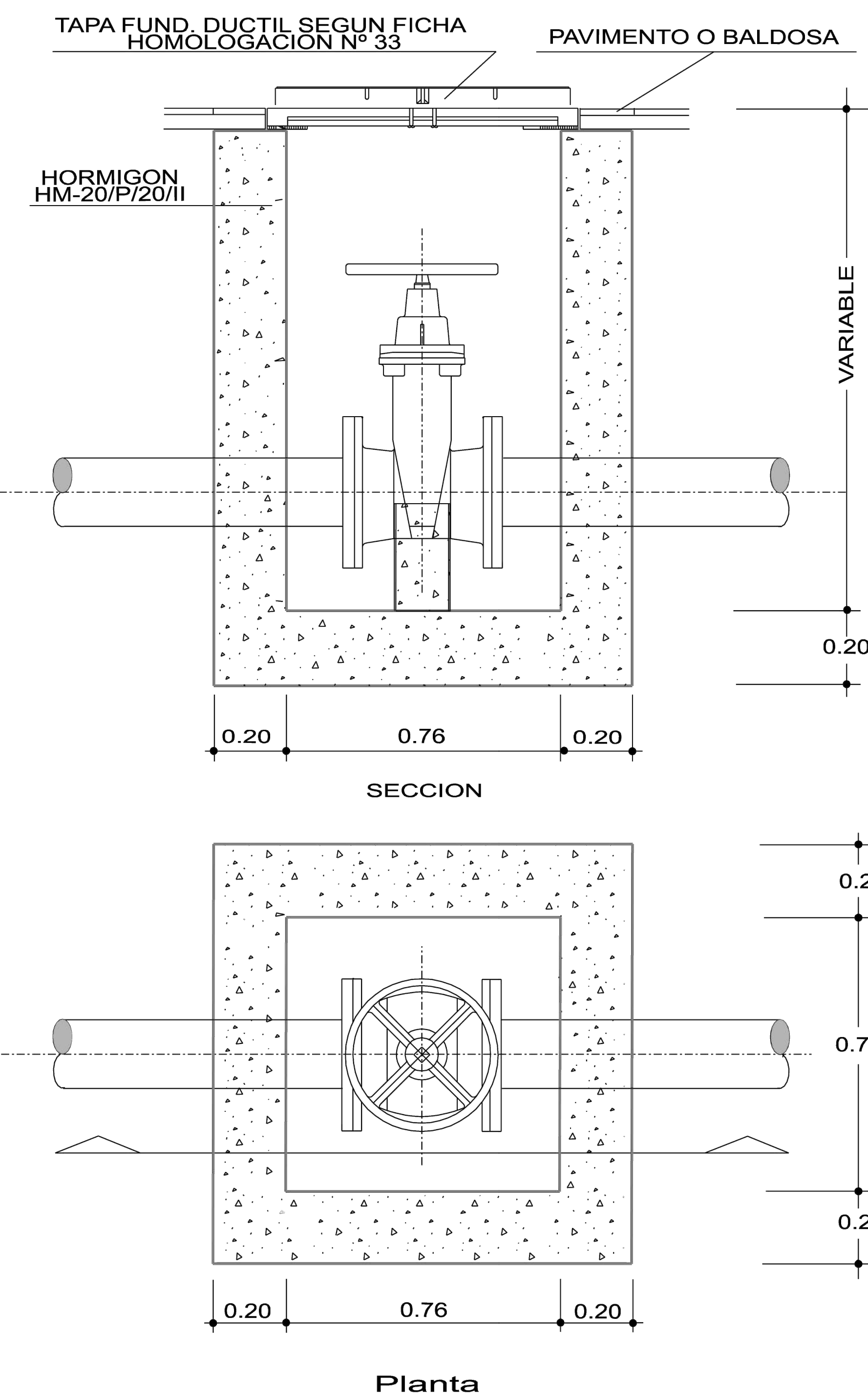

HIDRANTE ENTERRADO AVK, PN16 88/00-001

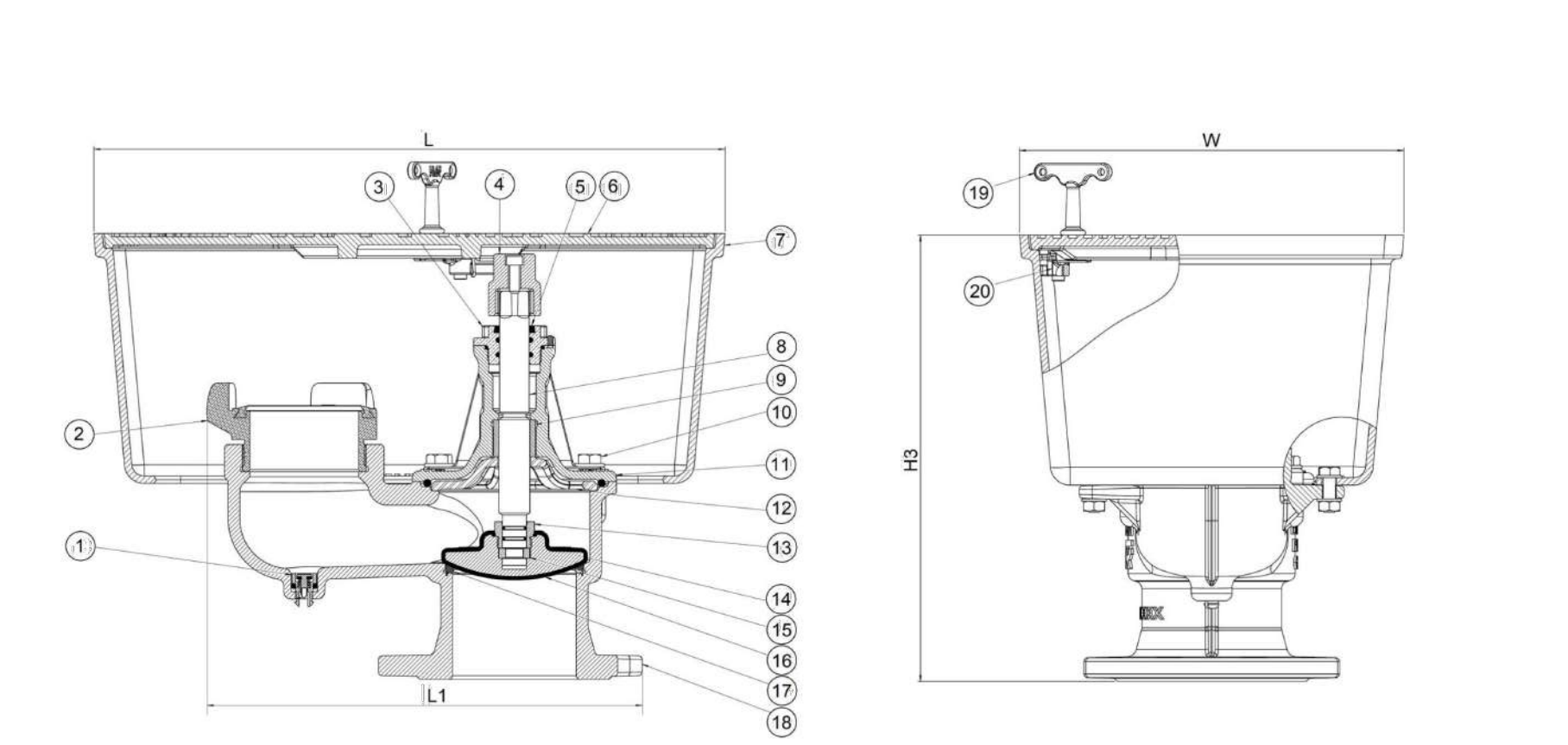

Despiece:

1. Válvula de drenaje	PA 6.6	11. Tapa	Fundición dúctil GJS-500-7
2. Racores (1)	Aluminio	12. Carlucho de la tuerca	Acero inoxidable AISI 430
3. Tuerca sellado del eje	Latón CW614N	13. Tuerca	Latón CW602N (CZ132)
4. Capuchón	Fundición dúctil GJS-500-7	14. Oclusor	Fundición dúctil GJS-500-7 en plano
5. Sellado superior	Caucho NBR	15. Casquillo	Latón, RDZ C69300, bajo contenido en plomo
6. Tapa	Fundición dúctil GJS-500-7	16. Revestimiento caucho	Caucho EPDM
7. Arqueta	Fundición dúctil GJS-500-7	17. Aro de cierre	Bronce CC499K
8. Eje	Acero inoxidable 1.4104	18. Cuerpo	Fundición dúctil GJS-500-7
9. Tuerca del eje	Latón CW602N (CZ132)	19. Llave	Fundición gris, GJS-250 (GG-25)
10. Tornillo	Acero inoxidable A2	20. Cierre	Latón CW602N (CZ132)

PROYECTO DE URBANIZACIÓN DE LA U.A-03 SES SALINES
 c/ Vías del Tren, la Pau, Cosma Pothil y Honor. Ses Salines, Iles Balears

Junta de Compensación de la Unidad de Actuación en Suelo Urbano U.A-03 Ses Salines Ses Salines, Iles Balears
 nro. par. Marcos Leo Nicolás Fischer

ARQ PROJECTS & PARTNERS
 Juan Tolo Seguí Gamardí (autor material y representante legal)
 Av. Comte Salent, 2, 1º B - Palma - 07003 +34 971735000 - juantolosegui@gmail.com

capítulo SERVICIOS
 plano de DETALLES ABASTECIMIENTO
 MAYO 2022
 escala VARIAS
 modificación
 archivo 220197.U.A-03.dwg
I-07
 ARQ PROJECTS & PARTNERS, S.L.P.U.